

INSTRUCTION MANUAL
MANUEL D'INSTRUCTION
MANUAL DE INSTRUCCIONES

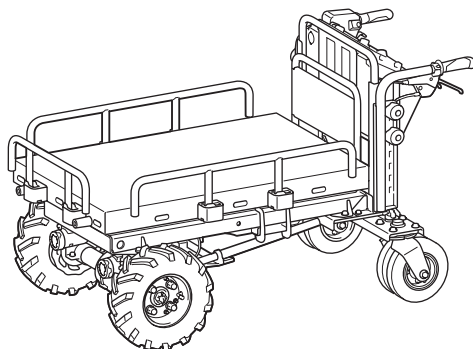

Battery Powered Wheelbarrow Brouette À Batterie Carretilla Propulsada a Batería DCU601



IMPORTANT: Read Before Using.

IMPORTANT : Lire avant usage.

IMPORTANTE: Lea antes de usar.

SPECIFICATIONS

Model:		DCU601
Dimensions (L x W x H) *1		1,400 mm x 730 mm x 820 - 1,030 mm (55" x 28-3/4" x 32-1/4" - 40-1/2")
Traveling speed	Forward	5.0 / 3.5 / 1.5 km/h (3.1 / 2.2 / 0.9 mile/h)
	Reverse	1.0 km/h (0.6 mile/h)
Maximum load capacity	On flat ground	300 kg (661.4 lbs)
	On slope (3 ° - 12 °)	180 kg (396.8 lbs)
Maximum climbing capacity		12°
Minimum turning radius *2		1,150 mm (45-1/4 ")
Brake		Hand brake and support brake
Tire	Front wheel	Pneumatic tire
	Rear wheel	Pneumatic tire
Recommended air pressure	Front wheel	280 kPa (40 PSI)
	Rear wheel	525 kPa (75 PSI)
Rated voltage		D.C. 36 V
Net weight		144 - 145 kg (317 - 320 lbs)

*1. The maximum height when the carrier is lifted is 1,020 mm (40-1/4"), requiring a space of 1,260 mm (49-1/2") above the machine.

*2. Outer diameter when turning with front wheel as axis.

- Due to our continuing program of research and development, the specifications herein are subject to change without notice.
- Specifications may differ from country to country.
- The weight may differ depending on the attachment(s), including the battery cartridge. The lightest and heaviest combinations, according to EPTA-Procedure 01/2014, are shown in the table.

Applicable battery cartridge and charger

Battery cartridge	BL1815N / BL1820B / BL1830B / BL1840B / BL1850B / BL1860B
Charger	DC18RC / DC18RD / DC18RE / DC18SD / DC18SE / DC18SF / DC18SH / DC18WC

- Some of the battery cartridges and chargers listed above may not be available depending on your region of residence.

⚠ WARNING: Only use the battery cartridges and chargers listed above. Use of any other battery cartridges and chargers may cause injury and/or fire.

⚠ WARNING: Never use Portable Power Pack PDC1200 or PDC01 with this product. Using them together may cause personal injury or malfunction.

SAFETY WARNINGS

General power tool safety warnings

▲WARNING: Read all safety warnings, instructions, illustrations and specifications provided with this power tool. Failure to follow all instructions listed below may result in electric shock, fire and/or serious injury.

Save all warnings and instructions for future reference.

The term "power tool" in the warnings refers to your mains-operated (corded) power tool or battery-operated (cordless) power tool.

Work area safety

1. **Keep work area clean and well lit.** Cluttered or dark areas invite accidents.
2. **Do not operate power tools in explosive atmospheres, such as in the presence of flammable liquids, gases or dust.** Power tools create sparks which may ignite the dust or fumes.
3. **Keep children and bystanders away while operating a power tool.** Distractions can cause you to lose control.

Electrical Safety

1. **Power tool plugs must match the outlet. Never modify the plug in any way. Do not use any adapter plugs with earthed (grounded) power tools.** Unmodified plugs and matching outlets will reduce risk of electric shock.
2. **Avoid body contact with earthed or grounded surfaces, such as pipes, radiators, ranges and refrigerators.** There is an increased risk of electric shock if your body is earthed or grounded.
3. **Do not expose utility machine to rain.** Water entering a utility machine will increase the risk of electric shock.
4. **Do not abuse the cord. Never use the cord for carrying, pulling or unplugging the power tool. Keep cord away from heat, oil, sharp edges or moving parts.** Damaged or entangled cords increase the risk of electric shock.
5. **When operating a power tool outdoors, use an extension cord suitable for outdoor use.** Use of a cord suitable for outdoor use reduces the risk of electric shock.
6. **If operating a power tool in a damp location is unavoidable, use a ground fault circuit interrupter (GFCI) protected supply.** Use of a GFCI reduces the risk of electric shock.
7. **Power tools can produce electromagnetic fields (EMF) that are not harmful to the user.** However, users of pacemakers and other similar medical devices should contact the maker of their device and/ or doctor for advice before operating this power tool.

Personal safety

1. **Stay alert, watch what you are doing and use common sense when operating a power tool. Do not use a power tool while you are tired or under the influence of drugs, alcohol or medication.** A moment of inattention while operating power tools may result in serious personal injury.

2. **Use personal protective equipment. Always wear eye protection.** Protective equipment such as dust mask, non-skid safety shoes, hard hat, or hearing protection used for appropriate conditions will reduce personal injuries.
3. **Prevent unintentional starting. Ensure the switch is in the off-position before connecting to power source and/or battery pack, picking up or carrying the tool.** Carrying power tools with your finger on the switch or energising power tools that have the switch on invites accidents.
4. **Remove any adjusting key or wrench before turning the power tool on.** A wrench or a key left attached to a rotating part of the power tool may result in personal injury.
5. **Do not overreach. Keep proper footing and balance at all times.** This enables better control of the power tool in unexpected situations.
6. **Dress properly. Do not wear loose clothing or jewellery. Keep your hair, clothing and gloves away from moving parts.** Loose clothes, jewellery or long hair can be caught in moving parts.
7. **If devices are provided for the connection of dust extraction and collection facilities, ensure these are connected and properly used.** Use of dust collection can reduce dust-related hazards.
8. **Do not let familiarity gained from frequent use of tools allow you to become complacent and ignore tool safety principles.** A careless action can cause severe injury within a fraction of a second.
9. **Always wear protective goggles to protect your eyes from injury when using power tools. The goggles must comply with ANSI Z87.1 in the USA.**
It is an employer's responsibility to enforce the use of appropriate safety protective equipment by the tool operators and by other persons in the immediate working area.
10. **Do not operate the utility machine in the rain.** This may result in the loss of control, slipping and falling which may increase the risk of personal injury.

Power tool use and care

1. **Do not force the power tool. Use the correct power tool for your application.** The correct power tool will do the job better and safer at the rate for which it was designed.
2. **Do not use the power tool if the switch does not turn it on and off.** Any power tool that cannot be controlled with the switch is dangerous and must be repaired.
3. **Disconnect the plug from the power source and/or remove the battery pack, if detachable, from the power tool before making any adjustments, changing accessories, or storing power tools.** Such preventive safety measures reduce the risk of starting the power tool accidentally.
4. **Store idle power tools out of the reach of children and do not allow persons unfamiliar with the power tool or these instructions to operate the power tool.** Power tools are dangerous in the hands of untrained users.

5. **Maintain power tools and accessories. Check for misalignment or binding of moving parts, breakage of parts and any other condition that may affect the power tool's operation. If damaged, have the power tool repaired before use.** Many accidents are caused by poorly maintained power tools.
6. **Keep cutting tools sharp and clean.** Properly maintained cutting tools with sharp cutting edges are less likely to bind and are easier to control.
7. **Use the power tool, accessories and tool bits etc. in accordance with these instructions, taking into account the working conditions and the work to be performed.** Use of the power tool for operations different from those intended could result in a hazardous situation.
8. **Keep handles and grasping surfaces dry, clean and free from oil and grease.** Slippery handles and grasping surfaces do not allow for safe handling and control of the tool in unexpected situations.
9. **When using the tool, do not wear cloth work gloves which may be entangled.** The entanglement of cloth work gloves in the moving parts may result in personal injury.

Battery tool use and care

1. **Recharge only with the charger specified by the manufacturer.** A charger that is suitable for one type of battery pack may create a risk of fire when used with another battery pack.
2. **Use power tools only with specifically designated battery packs.** Use of any other battery packs may create a risk of injury and fire.
3. **When battery pack is not in use, keep it away from other metal objects, like paper clips, coins, keys, nails, screws or other small metal objects, that can make a connection from one terminal to another.** Shorting the battery terminals together may cause burns or a fire.
4. **Under abusive conditions, liquid may be ejected from the battery; avoid contact. If contact accidentally occurs, flush with water. If liquid contacts eyes, additionally seek medical help.** Liquid ejected from the battery may cause irritation or burns.
5. **Do not use a battery pack or tool that is damaged or modified.** Damaged or modified batteries may exhibit unpredictable behaviour resulting in fire, explosion or risk of injury.
6. **Do not expose a battery pack or tool to fire or excessive temperature.** Exposure to fire or temperature above 130 °C may cause explosion.
7. **Follow all charging instructions and do not charge the battery pack or tool outside the temperature range specified in the instructions.** Charging improperly or at temperatures outside the specified range may damage the battery and increase the risk of fire.

Service

1. **Have your power tool serviced by a qualified repair person using only identical replacement parts.** This will ensure that the safety of the power tool is maintained.
2. **Never service damaged battery packs.** Service of battery packs should only be performed by the manufacturer or authorized service providers.

3. **Follow instruction for lubricating and changing accessories.**
4. **Do not modify or attempt to repair the appliance or the battery pack except as indicated in the instructions for use and care.**

Utility machine safety warnings

1. **Do not use the machine in bad weather conditions, especially when there is a risk of lightning.** This decreases the risk of being struck by lightning.
2. **While operating the machine, always wear non-slip and protective footwear.** Non-skid, closed-toed safety boots and shoes will reduce the risk of injury.
3. **Inspect pathway before hauling objects/materials.** Familiarizing yourself with the pathway and ensuring it is wide enough to safely navigate the machine under load will help reduce losing control of the machine.
4. **Use extreme caution on slippery, loose and unstable terrain.** Wet and slippery surfaces, such as wet grassy areas, snow or ice, and loose and unstable terrain, such as sand or gravel surfaces, may cause the machine to lose traction and may adversely affect steering, braking and stability.
5. **Do not operate the machine on excessively steep slopes.** This reduces the risk of loss of control, slipping and falling which may result in personal injury. Slopes greater than the maximum recommended grade and side grades may increase the risk of instability and may adversely affect the ability to stop safely.
6. **When working on slopes, always be sure of your footing, always work across the face of slopes, never up or down, and exercise extreme caution when changing direction.** This reduces the risk of loss of control, slipping and falling which may increase the risk of personal injury.
7. **Whenever possible, use level areas for stopping, loading and unloading and never leave machine unattended on a slope.** The machine is more unstable when resting on a slope than when resting on a level surface.
8. **When stopping on slopes, face the machine uphill or downhill and block unbraked wheels.** The machine is less stable when facing across a slope. Unbraked wheels, especially those of the castor-type, can potentially turn and roll downhill even while the front wheel parking brake is set.
9. **Never operate the machine in an overloaded condition.** Make sure the machine has the proper capacity rating for the objects or materials that have to be hauled. Excessive loads will make the machine more difficult to maneuver and stop, will increase stopping time and distance, and may increase the risk of instability.
10. **Never operate your machine in an over stacked condition.** Stacking material above the tray rim or over the sides of the tray can cause the machine to be uncontrollably out of balance and control.
11. **Use containers and tie-downs to secure loads.** Loose and/or insecure loads are more likely to shift which can result in loss of stability and control.

12. **Always maintain a firm grip on handles.** Loss of control can increase the risk of personal injury.
13. **Engage the lock-out system when not in use.** The lock-out system prevents unwanted, powered use of the machine, such as by children or other untrained or unauthorized persons. With the lock-out system engaged, electric power cannot be turned "on".
6. **Use a sturdy plate with anti-slip and detachment prevention function when loading and/ or unloading this machine for transportation, or moving this machine between different levels. Make sure the plate inclination does not exceed 12°, and operate the machine slowly and carefully. Unstable and quick operation may result in overturn and/or falling.**
7. **Do not disassemble, repair, or modify this machine.**

Lift safety warnings

1. **Do not reach into the lifting mechanisms with your hands, other parts of the body, or insert any other objects into it while operating the lift.** Contact with the lift mechanism while in use may increase the risk of serious personal injury or death.
2. **Never operate the lift when the machine is on sloped, uneven, slippery, loose, or unstable terrains.** When the lift is elevated the machine may more easily become unstable when it is not on a level, stable and solid surface.
3. **Never operate the lift without first setting the parking brake.** The parking brake prevents unexpected movement of the machine.
4. **Avoid motorized transport operation with the lift elevated due to greater instability, except for small movements to reposition the machine for safer loading and unloading.** The machine may collapse or tip-over causing severe bodily injury to the operator or nearby bystanders.

Additional Safety Instructions

1. **When leaving the machine unattended, set parking brake once the machine is located in a safe stopping area.** The parking brake prevents unwanted movement of the front wheel and can improve stability.
2. **Ensure that ramps are clean, strong and secure.** In order to reduce the risk of injury, all ramps must be clear of loose debris and strong enough to withstand the weight of anticipated loads that will be moved over them. They must have adequate blocking underneath and to both sides to eliminate deflections and side-to-side movement under load. All ramps must be wide enough to have sure footing while hauling loads across them.
3. **Never operate the machine in an overloaded condition.** Make sure the machine has the proper capacity rating for the objects or materials that have to be hauled. Excessive loads will make the machine more difficult to maneuver and stop, will increase stopping time and distance, and will increase the risk of instability.
4. **Remove safety key when not in use.** The safety key prevents unwanted, powered use of the machine, such as by children or other untrained or unauthorized persons. Without the key, electric power cannot be turned "on".
5. **This machine cannot be used on public roads.** Use of the wheelbarrow on a public road is unlawful and could result in local jurisdiction penalties in addition it could result in personal injury.
1. **Before operating the machine, make sure that there are no people around the machine.**
2. **Before operating the machine, perform the inspections referring to the section for maintenance.**

Preparation

1. **Before operating the machine, make sure that there are no people around the machine.**
2. **Before operating the machine, perform the inspections referring to the section for maintenance.**

Operation

1. **When operating the machine, stand behind the machine and hold the handles with both hands firmly.**
2. **Do not operate the machine while riding on the machine.**
3. **Do not allow others to ride on the machine.**
4. **When operating the machine in reverse and walking backward, watch behind you and watch your step, and be careful not to slip or trip.**
5. **Do not use the machine when visibility is poor because there is a risk of striking obstacles.**
6. **When operating the machine on rough ground or going over the level difference of the road, decrease speed and exercise caution.**
7. **When using the machine, avoid soft ground to prevent overturn due to the shoulder of the road collapsing.**
8. **Do not operate the machine on slopes greater than 12°.**
9. **If you find an abnormality, stop the machine on flat ground. Before inspecting the machine, lock the brake lever, and then turn the power off.**
10. **When operating the machine near walls, be careful not to get your hands caught between the handle and the wall.**
11. **Do not use the machine in bad weather conditions, especially when there is a risk of lightning.** This decreases the risk of being struck by lightning.
12. **Use extreme caution on slippery, loose and unstable terrain.** Wet and slippery surfaces, such as wet grassy areas, snow or ice, and loose and unstable terrain, such as sand or gravel surfaces, may cause the machine to lose traction and may adversely affect steering, braking and stability.
13. **Do not touch the metal parts during use or after use as they may get hot enough to cause burns due to sunlight.**
14. **Be careful not to entangle the cords with the load or obstacles.**
15. **When crossing a wooden bridge, etc., make sure that the sum of the weight of product, load capacity, and operator's weight does not exceed the weight limit of the bridge, and cross the bridge carefully at a constant speed.**

16. **Wear the gloves when operating the machine in low temperature environments.** Touching the metal parts with bare hands may cause your hands to stick.
17. **If there are people or obstacles in the direction of travel, avoid them in advance.**
18. **When you use the machine on muddy ground, wet slope, or slippery place, pay attention to your footing.**
19. **Do not submerge the machine into a puddle.**
20. **When you leave the machine while working, be sure to completely return the carrier to its original position, and lock the brake lever and remove the lock key.**
21. **Do not leave the machine unattended while objects are loaded on the carrier.**
22. **Do not lift or lower the carrier in windy conditions.** Doing so may make the machine unstable, and it may cause an accident.
23. **Do not lift or lower the carrier in locations where the ceiling is low or where there is an obstruction in the upward direction of the machine.** Doing so may cause an accident.

Operation on slopes

1. **Do not cross on slopes.**
2. **Stop before the downhill, and be sure to decrease speed and exercise caution.**
3. **If the speed is too fast when traveling downhill, the beep sound is emitted. In this case, slow down using the brake.**
4. **Exercise caution when starting or stopping the machine on slopes.**
5. **As the loads become less stable on slopes, firmly secure the loads with ropes.**
6. **As the machine becomes unstable depending on the condition of the road, keep the load to a minimum.**
7. **As the view is obscured on slopes, keep the height of the load to a minimum.**
8. **Never stop the machine on slopes. Stop the machine on flat ground, and lock the brake lever, and then turn the power off.**
9. **Do not change the direction or speed mode on steep slopes.**
10. **Do not release the switch trigger on upward slopes.** The machine may go in reverse and cause an accident.
11. **Make sure that the remaining battery capacity is enough before operating on slopes. If the remaining battery capacity is not enough, charge the battery or replace it with a charged one.**
12. **When starting the machine on slopes, do not place your foot behind the rear wheel since the machine moves back a few centimeters.**

Loading objects

1. **Do not overload objects. When loading objects, be sure to follow the instructions and load limits in the manual.**
2. **Since the larger the load, the more difficult it is to operate the machine, keep the load within the range that does not affect the operation.**
3. **Firmly secure the objects with ropes.**

4. **Load the objects within the carrier.** If the objects protrude from the carrier, there is a risk of accidents due to the objects falling or contact obstacles such as walls.
5. **Be sure that loaded objects are below eye level.** If the load is too high, it is dangerous because the view is obscured. Also, there is a risk of overturning and injury because the load is likely to be unbalanced.
6. **Load the objects on the carrier evenly.** If the objects are loaded unevenly, there is a risk of overturning and injury because the load is likely to be unbalanced.
7. **Be sure to load heavy objects first to keep balance.**
8. **Load and unload objects on flat ground. Never load or unload objects on slope.**

Transportation of machine

1. **Use the ladder rails that are at least 4 times as long as the height of the truck bed, with fixtures suitable for the bed, with a non-slip surface and sufficient width, and capable of withstanding the weight of the machine and operator. Read the instruction manual of the ladder rails carefully before use.**
2. **Before loading the machine, unload all objects from the machine and remove mud and other debris from the tires. Install the ladder rails on a flat and stable surface.**
3. **Before loading or unloading the machine, make sure that there are no people around the machine and the ladder rails. Load or unload the machine at low speed, taking care to prevent the machine from falling off the ladder rails, and not to hit your head on the ceiling of the truck. Use extreme caution when loading or unloading the machine backward.**
4. **When transporting the machine, lock the brake lever, turn the power off, remove the batteries and lock key, and fix the machine securely.**

Maintenance and storage

1. **Before storage or attempting to perform inspections or maintenance, always be sure to stop the machine on flat ground and lock the brake lever, and turn off the machine, and remove the lock key and battery cartridges.**
2. **Do not leave the machine unattended outdoors in the rain.**
3. **When storing the machine, avoid direct sunlight and rain, and store it in a place where it does not get hot or humid.**
4. **This machine is equipped with a hydraulic unit on the underside of the carrier to automatically lift or lower the carrier. Do not modify the hydraulic unit, or do not loosen the mounting bolts of the unit or the adjustment screws of the relief valve. It is very dangerous as it may cause accidents or malfunctions.**

Battery tool use and care

1. **Prevent unintentional starting. Ensure the switch is in the off-position before connecting to battery pack, picking up or carrying the machine. Carrying the machine with your finger on the switch or energizing machine that have the switch on invites accidents.**







2. **Disconnect the battery pack from the machine before making any adjustments, changing accessories, or storing machine.** Such preventive safety measures reduce the risk of starting the machine accidentally.
3. **Recharge only with the charger specified by the manufacturer.** A charger that is suitable for one type of battery pack may create a risk of fire when used with another battery pack.
4. **Use machines only with specifically designated battery packs.** Use of any other battery packs may create a risk of injury and fire.
5. **When battery pack is not in use, keep it away from other metal objects, like paper clips, coins, keys, nails, screws or other small metal objects, that can make a connection from one terminal to another.** Shorting the battery terminals together may cause burns or a fire.
6. **Under abusive conditions, liquid may be ejected from the battery; avoid contact. If contact accidentally occurs, flush with water. If liquid contacts eyes, seek medical help.** Liquid ejected from the battery may cause irritation or burns.
7. **Do not use a battery pack or machine that is damaged or modified. Damaged or modified batteries may exhibit unpredictable behaviour resulting in fire, explosion or risk of injury.**
8. **Do not expose a battery pack or machine to fire or excessive temperature. Exposure to fire or temperature above 130°C (265°F) may cause explosion.**
9. **Follow all charging instructions and do not charge the battery pack or machine outside of the temperature range specified in the instructions.** Charging improperly or at temperatures outside of the specified range may damage the battery and increase the risk of fire.
10. **Have servicing performed by a qualified repair person using only identical replacement parts.** This will ensure that the safety of the product is maintained.
11. **Do not modify or attempt to repair the machine or the battery pack except as indicated in the instructions for use and care.**
9. **Do not wet the terminal of battery with liquid such as water, or submerge the battery. Do not leave the battery in the rain, nor charge, use, or store the battery in a damp or wet place.** If the terminal gets wet or liquid enters inside of battery, the battery may be short circuited and there is a risk of overheating, fire, or explosion.
10. **After removing the battery from the machine or charger, be sure to attach the battery cover to the battery and store it in a dry place.**
11. **Do not replace the battery with wet hands.**
12. **Avoid dangerous environment. Don't use the machine in damp or wet locations or expose it to rain.** Water entering the machine will increase the risk of electric shock.
13. **If the battery cartridge gets wet, drain the water inside and then wipe it with a dry cloth. Dry the battery cartridge completely in a dry place before use.**

SAVE THESE INSTRUCTIONS.

WARNING: DO NOT let comfort or familiarity with product (gained from repeated use) replace strict adherence to safety rules for the subject product. **MISUSE** or failure to follow the safety rules stated in this instruction manual may cause serious personal injury.

Symbols

The followings show the symbols used for tool.

V	volts
— ---	direct current
kW	kilowatt
	Air pressure: front tire 280 kPa (40 PSI) and rear tire 525 kPa (75 PSI).
	Maximum load capacity: 300 kg (661.4 lbs) on flat ground and 180 kg (396.8 lbs) on slopes (up to 12°).
	Pinch and crush hazard. Keep hands clear during operation. Do not put your hands or part of your body into the moving parts.
	Lock the brake before pulling out the neutral change lever.
	Lock the brake before returning the neutral change lever.
	When a beep sound is emitted, lock the brake lever.

Electrical and battery safety

1. **Do not dispose of the battery(ies) in a fire.** The cell may explode. Check with local codes for possible special disposal instructions.
2. **Do not open or mutilate the battery(ies).** Released electrolyte is corrosive and may cause damage to the eyes or skin. It may be toxic if swallowed.
3. **Do not charge battery in rain, or in wet locations.**
4. **Do not charge the battery outdoors.**
5. **Do not handle charger, including charger plug, and charger terminals with wet hands.**
6. **When replacing batteries, all batteries should be replaced at the same time.** Mixing fresh and discharged batteries could increase internal cell pressure and rupture the discharged battery.
7. **Exercise care in handling batteries in order not to short the battery with conducting materials such as rings, bracelets, and keys.** The battery or conductor may overheat and cause burns.
8. **Do not replace the battery in the rain.**



When you release the switch trigger, lock the brake lever.



To cancel the beep sound, release the switch trigger and pull the brake lever.

Important safety instructions for battery cartridge

1. Before using battery cartridge, read all instructions and cautionary markings on (1) battery charger, (2) battery, and (3) product using battery.
2. Do not disassemble or tamper with the battery cartridge. It may result in a fire, excessive heat, or explosion.
3. If operating time has become excessively shorter, stop operating immediately. It may result in a risk of overheating, possible burns and even an explosion.
4. If electrolyte gets into your eyes, rinse them out with clear water and seek medical attention right away. It may result in loss of your eyesight.
5. Do not short the battery cartridge:
 - (1) Do not touch the terminals with any conductive material.
 - (2) Avoid storing battery cartridge in a container with other metal objects such as nails, coins, etc.
 - (3) Do not expose battery cartridge to water or rain.
6. Do not store and use the tool and battery cartridge in locations where the temperature may reach or exceed 50 °C (122 °F).
7. Do not incinerate the battery cartridge even if it is severely damaged or is completely worn out. The battery cartridge can explode in a fire.
8. Do not nail, cut, crush, throw, drop the battery cartridge, or hit against a hard object to the battery cartridge. Such conduct may result in a fire, excessive heat, or explosion.
9. Do not use a damaged battery.
10. The contained lithium-ion batteries are subject to the Dangerous Goods Legislation requirements.

For commercial transports e.g. by third parties, forwarding agents, special requirement on packaging and labeling must be observed. For preparation of the item being shipped, consulting an expert for hazardous material is required. Please also observe possibly more detailed national regulations. Tape or mask off open contacts and pack up the battery in such a manner that it cannot move around in the packaging.

11. When disposing the battery cartridge, remove it from the tool and dispose of it in a safe place. Follow your local regulations relating to disposal of battery.
12. Use the batteries only with the products specified by Makita. Installing the batteries to non-compliant products may result in a fire, excessive heat, explosion, or leak of electrolyte.
13. If the tool is not used for a long period of time, the battery must be removed from the tool.
14. During and after use, the battery cartridge may take on heat which can cause burns or low temperature burns. Pay attention to the handling of hot battery cartridges.
15. Do not touch the terminal of the tool immediately after use as it may get hot enough to cause burns.
16. Do not allow chips, dust, or soil stuck into the terminals, holes, and grooves of the battery cartridge. It may cause heating, catching fire, burst and malfunction of the tool or battery cartridge, resulting in burns or personal injury.
17. Unless the tool supports the use near high-voltage electrical power lines, do not use the battery cartridge near high-voltage electrical power lines. It may result in a malfunction or breakdown of the tool or battery cartridge.
18. Keep the battery away from children.

SAVE THESE INSTRUCTIONS.

CAUTION: Only use genuine Makita batteries. Use of non-genuine Makita batteries, or batteries that have been altered, may result in the battery bursting causing fires, personal injury and damage. It will also void the Makita warranty for the Makita tool and charger.

Tips for maintaining maximum battery life

1. Charge the battery cartridge before completely discharged. Always stop tool operation and charge the battery cartridge when you notice less tool power.
2. Never recharge a fully charged battery cartridge. Overcharging shortens the battery service life.
3. Charge the battery cartridge with room temperature at 10 °C - 40 °C (50 °F - 104 °F). Let a hot battery cartridge cool down before charging it.
4. When not using the battery cartridge, remove it from the tool or the charger.
5. Charge the battery cartridge if you do not use it for a long period (more than six months).

PARTS DESCRIPTION

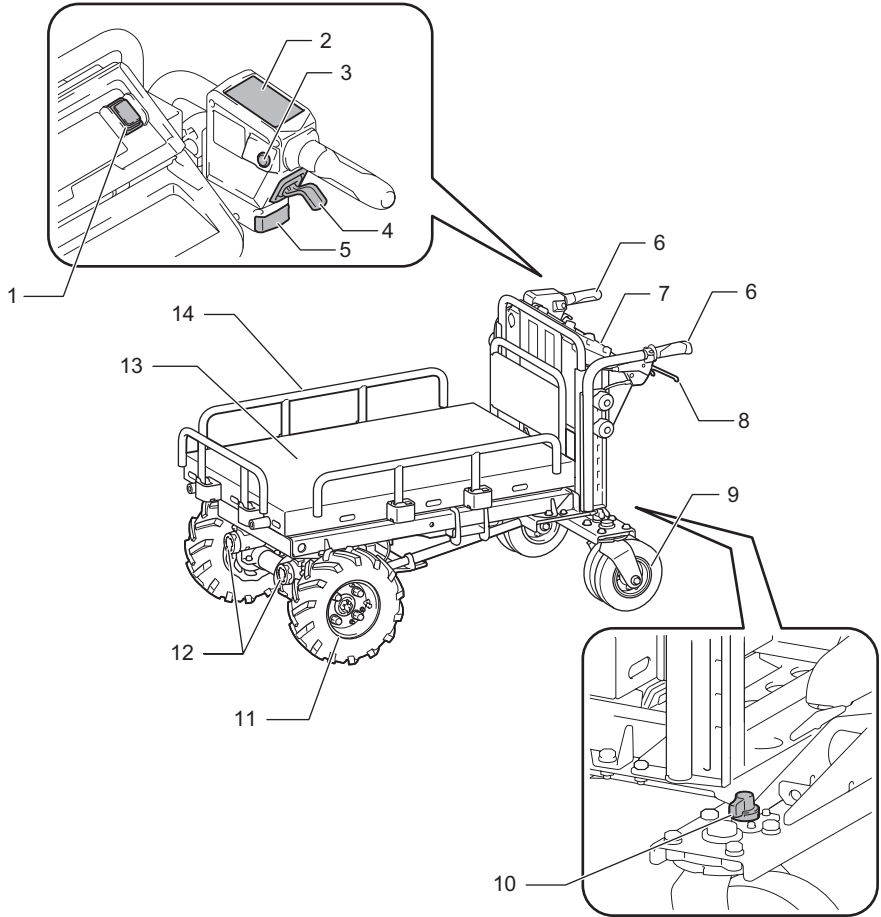

Fig.1

1	Up-and-down switch	2	Control panel	3	Beep button	4	Switch trigger
5	Rear lamp	6	Handle	7	Battery box	8	Brake lever
9	Rear wheel	10	Rear wheel lock	11	Front wheel	12	Front lamp
13	Carrier	14	Guard frame	-	-	-	-

FUNCTIONAL DESCRIPTION

Installing or removing battery cartridge

CAUTION: Always switch off the machine and lock the brake lever before installing or removing of the battery cartridge.

CAUTION: Always install the battery cartridge fully until the red indicator cannot be seen. If not, it may accidentally fall out of the machine, causing injury to you or someone around you.

CAUTION: Do not install the battery cartridge forcibly. If the cartridge does not slide in easily, it is not being inserted correctly.

CAUTION: Do not use the high-temperature battery cartridge. When the high-temperature battery cartridge is used, the machine stops automatically before a short beep sound is emitted, and may cause an injury.

CAUTION: Be careful not to pinch your fingers when opening or closing the battery cover.

NOTICE: Make sure that the cover of the battery box is closed securely before use. Otherwise, mud, dirt, or water may cause damage to the product or the battery cartridge.

Installing the battery cartridge

1. Pull up the lock lever, and then open the cover of the battery box.

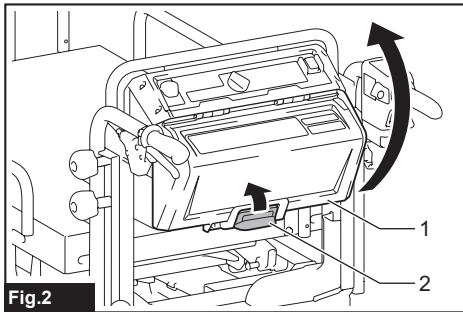

Fig.2

- 1. Cover 2. Lock lever

2. Align the tongue on the battery cartridge with the slot on the battery box, and then slide the cartridge until it locks in place with a little click.

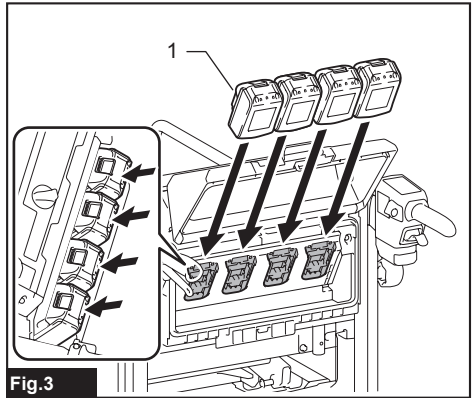

Fig.3

- 1. Battery cartridge

3. Insert the lock key in the place shown in the figure as far as it will go, and turn it clockwise.

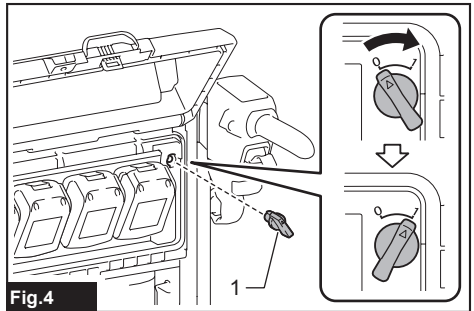

Fig.4

- 1. Lock key

NOTE: To turn the lock key, insert the lock key completely.

4. Close the cover of the battery box.

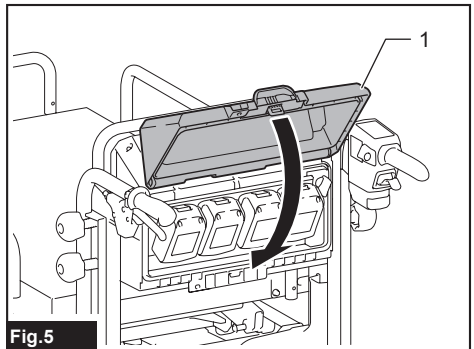

Fig.5

- 1. Cover

Removing the battery cartridge

1. Pull up the lock lever, and then open the cover of the battery box.
2. Pull out the battery cartridge from the battery box while sliding the button on the front of the cartridge.

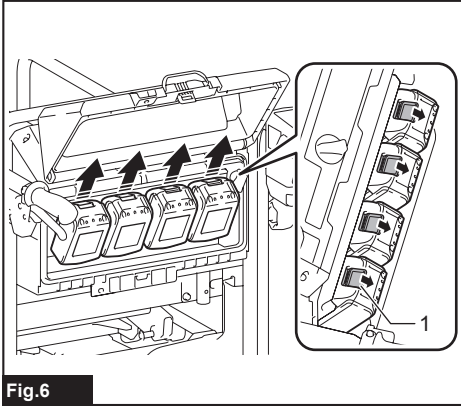

Fig.6

- 1. Button
3. Turn the lock key counterclockwise, and pull it out.
 4. Close the cover of the battery box.

Machine / battery protection system

The machine is equipped with a machine/battery protection system. This system automatically cuts off power to the motor to extend machine and battery life. The machine will automatically stop during operation if the machine or battery cartridge is under one of the following conditions.

A short beep sound or long beep sound is emitted before the machine stops automatically. The battery indicators and lamps on the control panel blink while the beep sound is emitted.

NOTE: To cancel the beep sound, release the switch trigger and pull the brake lever.

Overload protection

When the machine/battery is operated in a manner that causes it to draw an abnormally high current, the machine automatically stops and the main power lamp blinks in green. In this situation, turn the machine off and stop the application that caused the machine to become overloaded such as reducing the loaded objects. Then turn the machine on to restart.

Overheat protection

When the machine is overheated, the machine stops automatically and the main power lamp lights up in red. In this case, let the machine and battery cool before turning the machine on again.

Overdischarge protection

When the battery capacity is not enough, the main power lamp and the corresponding battery indicator blinks in red. In this case, switch the battery cartridges, or change the battery cartridges to fully charged ones, or remove the battery cartridges from the machine and charge them.

NOTE: The main power lamp blinks in red when the battery is overheated.

Protections against other causes

NOTICE: The main power lamp blinks in green and red alternately when the abnormality occurs in the machine. In this case, refer to the section for troubleshooting.

Protection system is also designed for other causes that could damage the machine and allows the machine to stop automatically. Take all the following steps to clear the causes, when the machine has been brought to a temporary halt or stop in operation.

1. Turn the machine off, and then turn it on again to restart.
2. Charge the battery(ies) or replace it/them with recharged battery(ies).
3. Let the machine and battery(ies) cool down.

NOTICE: If no improvement can be found or the machine stops due to a cause not described above, refer to the section for troubleshooting.

Indicating the remaining battery capacity

CAUTION: Before checking the remaining battery capacities or switching the battery cartridges, be sure to stop the machine.

CAUTION: When the battery capacity becomes low, a short beep sound is emitted. In this case, lock the brake lever, and then switch the battery cartridges to charged ones or charge the battery cartridges. If you continue to operate the machine at low battery capacity and the remaining battery capacity runs out, a long beep sound is emitted and the machine automatically stops and this may cause an accident or injury.

CAUTION: If the beep sound is emitted while operating on slopes, move the machine to a safe place, lock the brake lever, and then switch the battery cartridges to charged ones or charge the battery cartridges.

CAUTION: If the load is large and the beep sound is emitted while operating on slopes, lock the brake lever and pay attention to safety and switch the battery cartridges to charged ones. Move the machine to a safe place and lock the brake lever. Reduce the load before operating the machine again. For details, refer to the section for troubleshooting.

Checking the battery level on the battery box

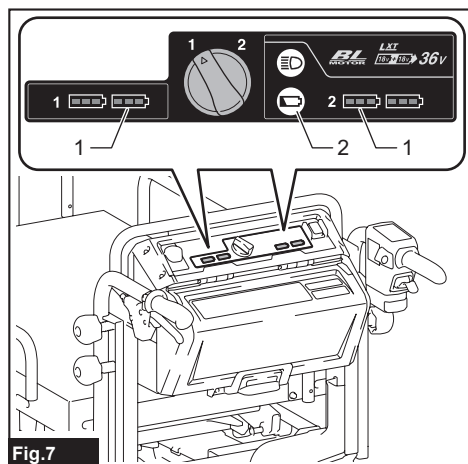

► 1. Battery indicator 2. Check button

Press the check button to indicate the remaining battery capacities. The battery indicators correspond to each battery.

Battery indicator status			Remaining battery capacity
On	Blinking	Off	
			50% - 100%
			20% - 50%
			0% - 20%
			Empty
			Battery not installed

NOTE: If you continue to pull the switch trigger even if you hear the short beep sound, the machine stops automatically. After the machine stops automatically, the beep sound continues and the support brake is enabled. To cancel the beep sound and release the support brake, release the switch trigger and pull the brake lever. Do not push the machine forcibly without releasing the support brake.

NOTE: You can check the remaining battery capacity even if the lock key is not inserted.

NOTE: The battery indicators for remaining battery capacity are just for reference. Actual battery capacity may vary depending on usage conditions.

Checking the battery level on the battery cartridge

Only for battery cartridges with the indicator

Press the check button on the battery cartridge to indicate the remaining battery capacity. The indicator lamps light up for a few seconds.

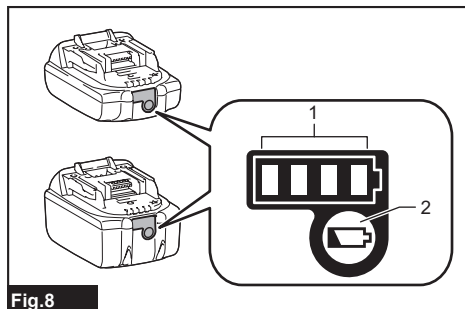

► 1. Indicator lamps 2. Check button

Indicator lamps			Remaining capacity
Lighted	Off	Blinking	
			75% to 100%
			50% to 75%
			25% to 50%
			0% to 25%
			Charge the battery.
			The battery may have malfunctioned.

NOTE: Depending on the conditions of use and the ambient temperature, the indication may differ slightly from the actual capacity.

NOTE: The first (far left) indicator lamp will blink when the battery protection system works.

Switching the battery cartridge

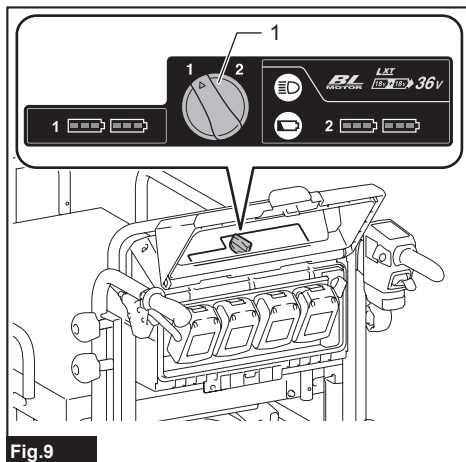

Fig.9

► 1. Battery selection switch

The machine uses 2 battery cartridges for operation at a time. Up to 4 battery cartridges can be installed to the machine. Before operating the machine, select the battery cartridges used for operation by turning the battery selection switch.

NOTICE: If the battery cartridge is in the following condition, the machine does not work even if you switch the battery with the battery selection switch.

- The remaining capacity of at least one of the battery cartridges is empty.
- At least one of the battery cartridges is overheated.

In this case, remove the empty or overheated battery cartridge, or replace the battery cartridge with a charged one.

NOTE: If only 2 battery cartridges are installed to the machine, be sure to select the installed battery cartridges with the battery selection switch.

Control panel

CAUTION: Always lock the brake lever and turn off the machine when not in use.

Power button

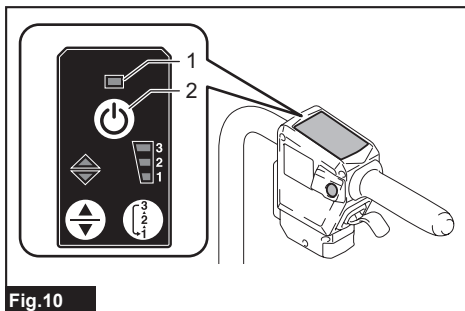

Fig.10

► 1. Main power lamp 2. Power button

To turn on the machine, lock the brake lever, and then press the power button without pulling the switch trigger. The main power lamp lights up in green. To turn off the machine, release the switch trigger and lock the brake lever, and then press the power button.

NOTE: An electrical test is performed the first time the machine is driven after the machine is turned on. If a problem is detected, the main power lamp blinks in red or green alternately. In this case, refer to the section for troubleshooting.

NOTE: If the main power lamp lights up in red or blinks in red or green, refer to the instructions for machine/battery protection system or the section for troubleshooting.

NOTE: This machine employs the auto power-off function. To avoid unintentional start up, the machine will automatically shut down when the machine is stopped and not operated for a certain period after the machine is turned on.

NOTE: If you press the power button while pulling the switch trigger, the machine does not turn on. Release the switch trigger, and then press the power button.

Forward/reverse and speed button

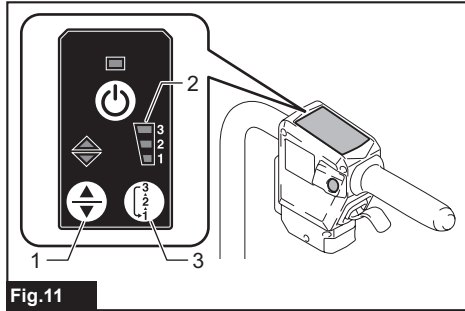

Fig.11

- ▶ 1. Forward/reverse button 2. Speed indicator 3. Speed button

Press the forward/reverse button to switch between the forward mode and reverse mode. Press the speed button to switch between low speed, medium speed, and high speed. When the power is turned on, the forward mode and low speed are set.

NOTE: The forward/reverse button is not available while pulling the switch trigger.

NOTE: A short beep sound comes out when operating the machine in reverse.

NOTE: The speed button is not available when operating the machine in reverse.

NOTE: If the machine detects a problem, the speed indicators blink alternately. In this case, refer to the section for troubleshooting.

Beep button

When you press the beep button, the beep sound is emitted.

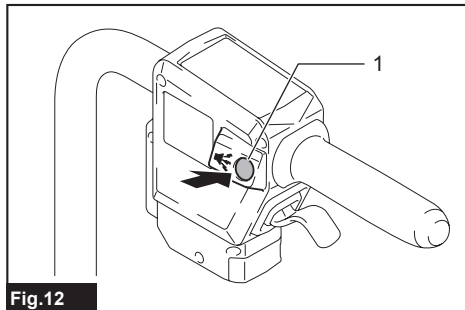

Fig.12

- ▶ 1. Beep button

NOTE: The beep button is available when the machine is turned on.

NOTE: The beep button is available even if the lock key is not inserted in the battery box.

Lighting up the lamps

Press the lamp button on the battery box to light up the front lamps and rear lamp. To turn off the lamps, press the lamp button again.

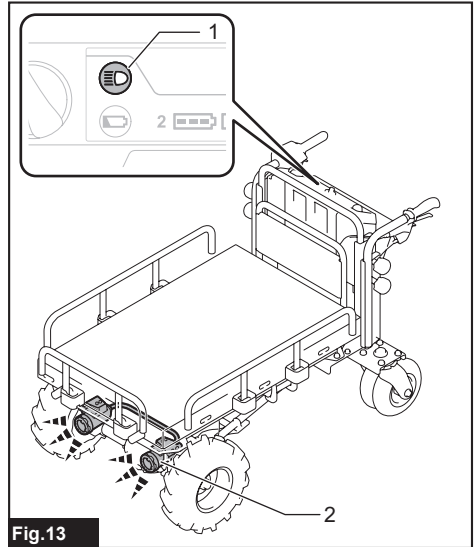

Fig.13

- ▶ 1. Lamp button 2. Front lamp

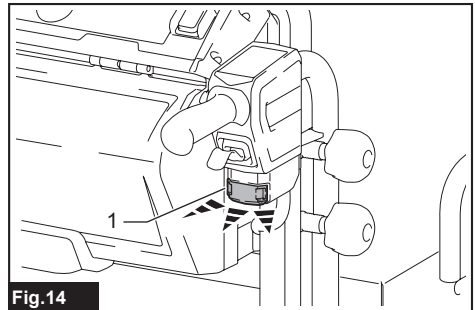

Fig.14

- ▶ 1. Rear lamp

NOTE: The lamps go off if the machine is not operated for a certain period.

NOTE: The lamps go off when the power is turned off.

NOTE: You can light up the lamps even if the lock key is not inserted.

Switch trigger and brake lever

CAUTION: Before installing the battery cartridge into the machine, always check to see that the switch trigger actuates properly and returns to the "OFF" position when released.

To start the machine, pull the switch trigger. Using the switch trigger, the speed can be adjusted within the set speed range. To stop the machine, release the switch trigger and pull the brake lever.

To lock the brake lever, pull and hold the brake lever, then pull the lock lever, and then release the brake lever while pulling the lock lever. To release the lock, pull the brake lever.

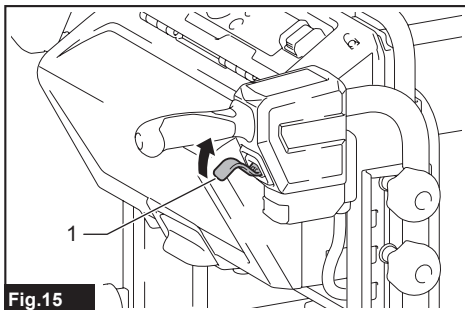

Fig.15

► 1. Switch trigger

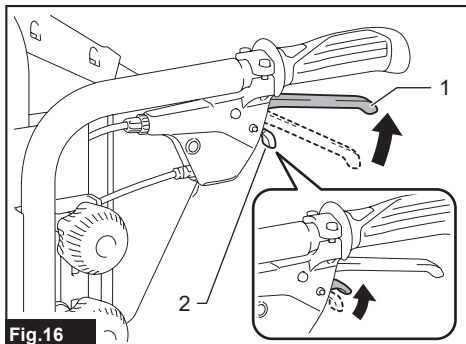

Fig.16

► 1. Brake lever 2. Lock lever

Up-and-down switch

CAUTION: Be sure to hold the brake lever when you operate the up-and-down switch.

CAUTION: Before using the up-and-down switch, make sure that the remaining battery capacity is not low. If the battery capacity is low, lock the brake lever, and then switch the battery cartridges to charged ones or replace the battery cartridges with charged ones.

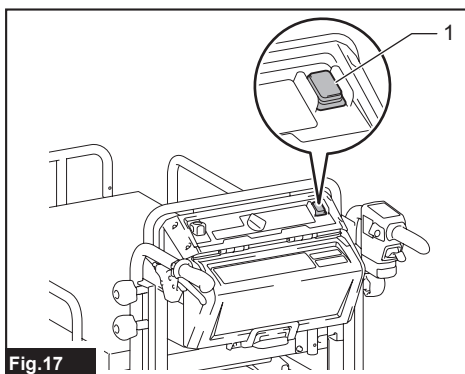

Fig.17

► 1. Up-and-down switch

You can lift and lower the position of the carrier using the up-and-down switch. To lift the carrier, press the upper side of the up-and-down switch while holding the brake lever. To lower the carrier, press the lower side of the up-and-down switch while holding the brake lever.

NOTE: The beep sound is emitted while the carrier is moving.

Using the guard frames

CAUTION: When raising the guard frames, be sure to return them to their original positions completely.

When loading or unloading the objects on the carrier, you can lower the guard frames of the carrier by slightly lifting up and sliding the guard frames as shown in the figure.

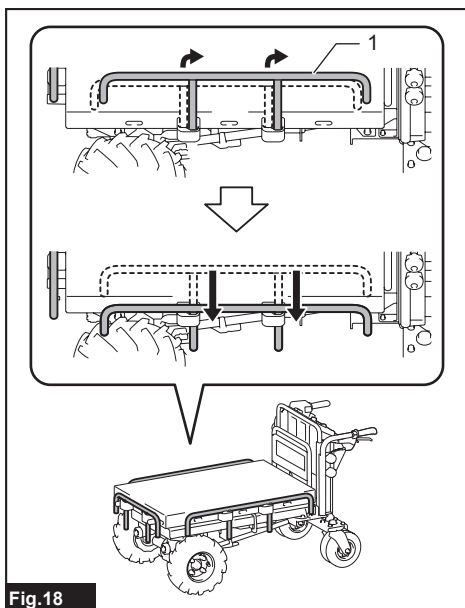

Fig.18

► 1. Guard frame

When carrying the objects, be sure to raise the guard frames to prevent the objects from falling off the carrier.

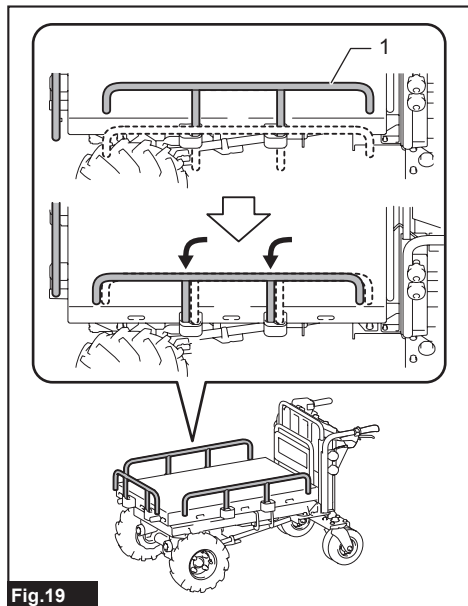

Fig.19

► 1. Guard frame

Adjusting the handle height

NOTICE: Fix the left and right handles at the same height.

The handle height can be adjusted in 7 levels. To adjust the handle height, loosen 2 knobs, then adjust the handle height by aligning the hole on the handle with the protrusion on the rear frame, and then tighten 2 knobs securely. Adjust the height of the other handle in the same way.

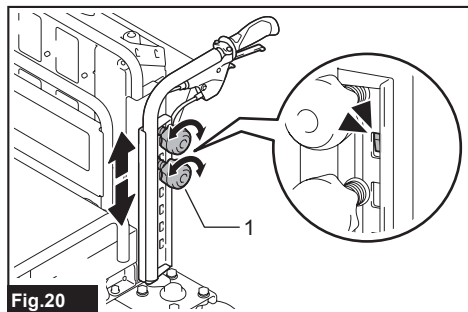

Fig.20

► 1. Knob

Rear wheel lock

You can fix the direction of the rear wheels using the rear wheel lock.

1. Slightly move the machine forward so that the rear wheels face the direction shown in the figure.

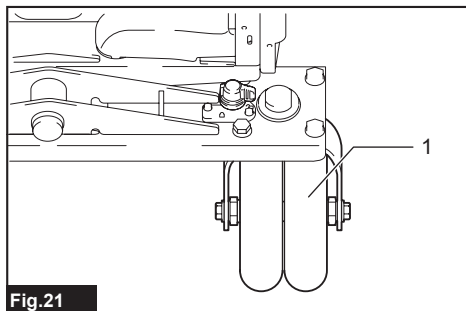

Fig.21

► 1. Rear wheel

2. Rotate the rear wheel lock toward the rear.

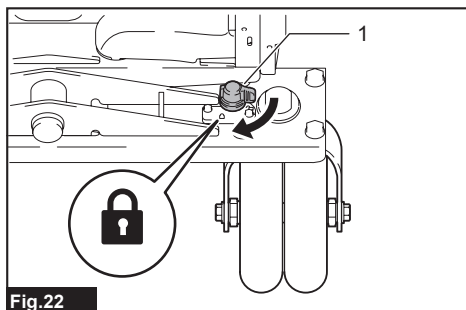

Fig.22

► 1. Rear wheel lock

3. Lock the other rear wheel in the same way.

4. Move the rear wheel back and forth or left and right slightly to make sure it is locked.

To release the rear wheel lock, rotate the rear wheel lock 90° as shown in the figure.

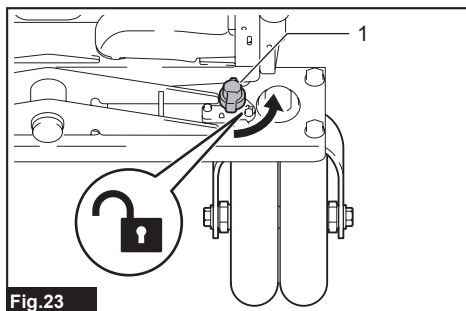

Fig.23

► 1. Rear wheel lock

NOTE: The rear wheels can be fixed in 4 different directions as shown in the figure.

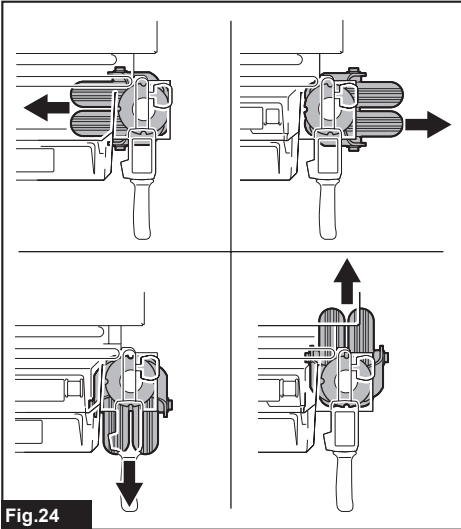

Fig.24

Using the level

Using the level, you can check if the ground is level.

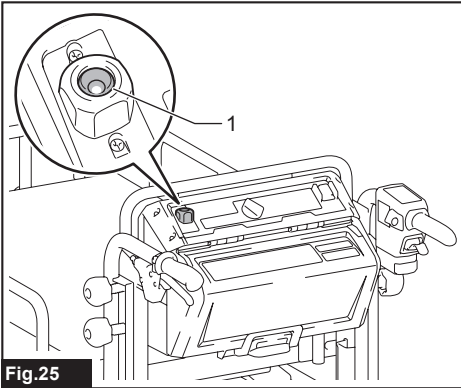

Fig.25

► 1. Level

OPERATION

CAUTION: Be sure to lock the brake lever before loading or unloading objects.

Operating the machine

NOTICE: Be sure to insert the lock key before the operation. If the lock key is not inserted, a beep sound is emitted when you pull the switch trigger. The beep sound stops by releasing the switch trigger and pulling the brake lever.

NOTICE: Perform the inspection before operating the machine by referring to the section for maintenance.

1. Make sure that the brake lever is locked. Install the battery cartridges, and insert the lock key and turn it clockwise.
2. Select the battery cartridges with the battery selection switch.
3. Press the power button on the control panel to turn the power on.

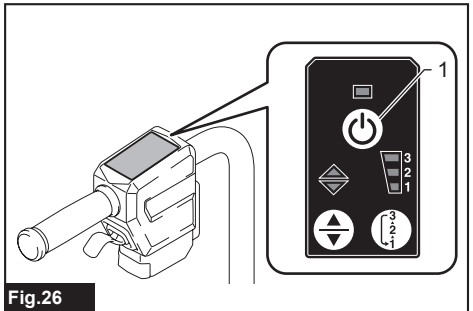

Fig.26

► 1. Power button

4. Pull the brake lever to release the lock of the brake lever.

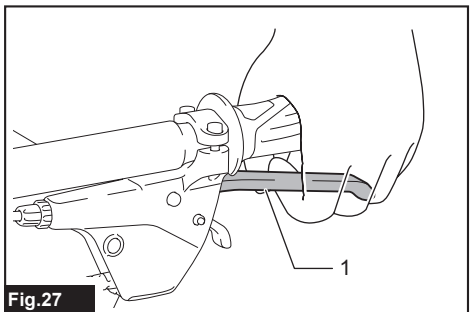

Fig.27

► 1. Brake lever

5. Hold the handles firmly with both hands.

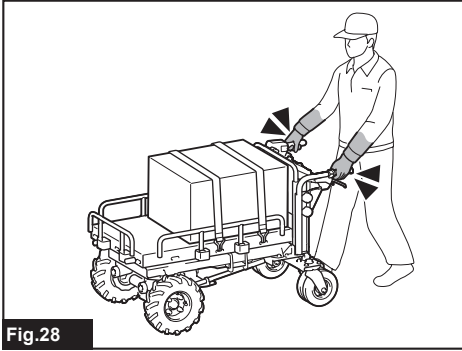

Fig.28

6. Pull the switch trigger.

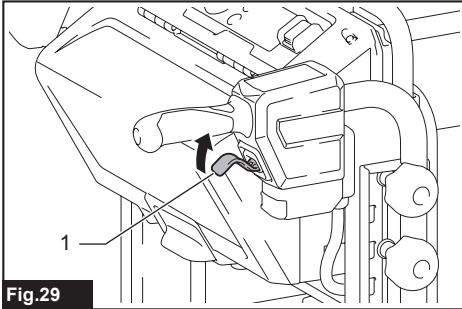

Fig.29

- 1. Switch trigger

Loading objects

CAUTION: Before loading objects on the machine, make sure that the machine is turned off and the brake lever is locked.

CAUTION: Be sure to load objects within the carrier. If objects are sticking out of the carrier, they may fall or collapse if they touch obstacles.

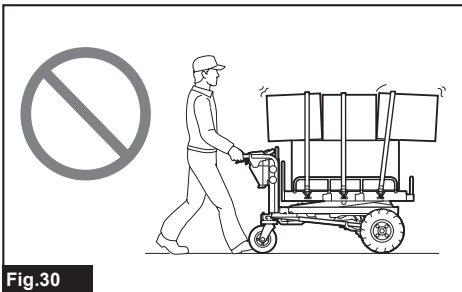

Fig.30

CAUTION: Be sure to load objects so that they are below eye level. If the load is too high, it is dangerous because the view is obscured. Also, there is a risk of overturning and injury because the load is likely to be unbalanced.

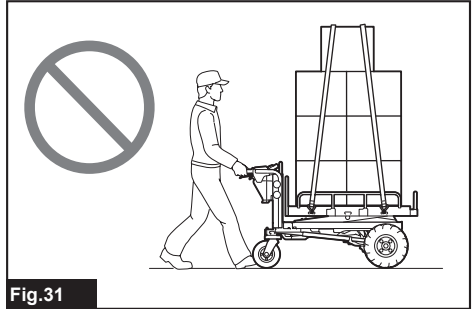

Fig.31

When loading objects on the carrier, secure the objects with ropes and tie them down to the rope hooks of the carrier.

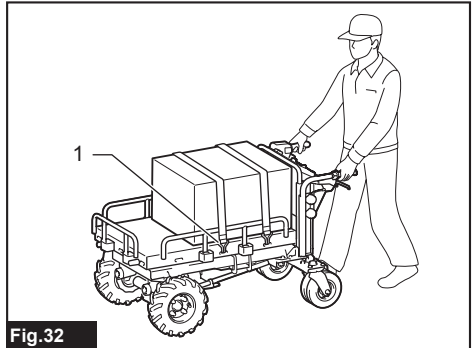

Fig.32

- 1. Rope hook

Lifting and lowering the carrier

CAUTION: Before lifting or lowering the carrier, be sure to lock the brake lever.

CAUTION: Lift or lower the carrier on flat and stable ground. Operation on unstable ground may cause an accident or injury.

CAUTION: Keep the load to a minimum. If the load is large, do not try to lift the carrier. Reduce the load, and then lift the carrier.

CAUTION: When lifting or lowering the carrier, never insert or place a part of your body under the carrier.

CAUTION: Before lifting or lowering the carrier, make sure that there are no people or obstacles around the machine.

You can lift and lower the position of the carrier using the up-and-down switch.

1. Stop the machine, and then lock the brake lever.
2. Lift the carrier using the up-and-down switch while holding the brake lever.

3. Lock the brake lever, and then lower the guard frames of the carrier to load or unload the objects.
4. Raise the guard frames of the carrier, and then lower the carrier to the lowest position using the up-and-down switch while holding the brake lever.

NOTICE: You can slightly adjust the position of the machine using the switch trigger when the carrier is lifted up. Be sure to lock the brake lever after adjusting the position of the machine using the switch trigger.

NOTICE: Before operating the machine using the switch trigger, be sure to lower the carrier to the lowest position. If the carrier is not in the lowest position, the traveling speed of machine is limited up to 0.8 km/h (0.5 mile/h).

MAINTENANCE

CAUTION: Always be sure to park the machine on flat ground and lock the brake lever before storage or attempting to perform inspections or maintenance.

CAUTION: Always be sure that the lock key and battery cartridge are removed from the machine before storage, inspections, or maintenance.

CAUTION: Always remove the lock key when the machine is not in use. Store the lock key in a safe place out of reach of children.

To maintain product SAFETY and RELIABILITY, repairs, any other maintenance or adjustment should be performed by Makita Authorized or Factory Service Centers, always using Makita replacement parts.

Inspection before operation

Perform the following inspections before operating the machine.

- Check that the bolts, nuts, and knobs are tightened firmly.

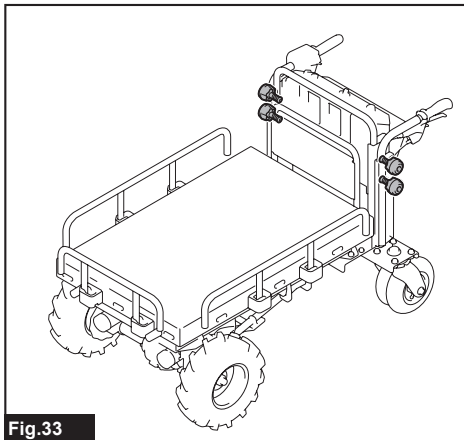

Fig.33

- Check that the brake is working properly. If you feel the brake is not working sufficiently, perform the cleaning of the brake. If no improvement can be found, ask Makita Authorized Service Centers for repair.
- Check that the tires of front and rear wheels are not damaged, and the air in the tires is sufficient.
- Check that the front lamps, and rear lamp are clean. Clean them if necessary.
- Check that the scrapers are in the correct position. If the scraper is facing upward, adjust the orientation of the scraper by loosening the bolts. When tightening the bolts, do not push the scraper toward the front of the machine.

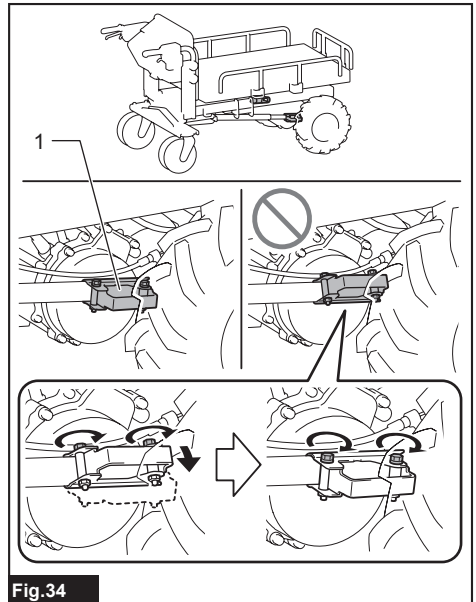

Fig.34

- ▶ 1. Scraper

Cleaning the machine

NOTICE: Never use gasoline, benzine, thinner, alcohol or the like. Discoloration, deformation or cracks may result.

NOTICE: Do not use the high pressure washer for cleaning.

NOTICE: When cleaning the machine, be sure to close the cover of battery box. Otherwise, water may enter into the battery box, and cause a malfunction of machine.

Remove mud, dirt, and the like from the machine. Clean the machine with running water. After the cleaning, wipe the machine with a dry cloth.

Storage

NOTICE: Before storing the machine, make sure that the carrier is in the lowest position.

Lock the brake lever, and remove the battery cartridges and lock key. Store the machine in a safe place out of the reach of children.

Refilling the tire with air

Check that the air in the tire for the front and rear wheels is not missing. If the air in the tire is insufficient, refill the tire with air using an inflator. The air pressure is as follows:

- Tire for front wheel: 280 kPa (40 PSI)
- Tire for rear wheel: 525 kPa (75 PSI)

Front wheel

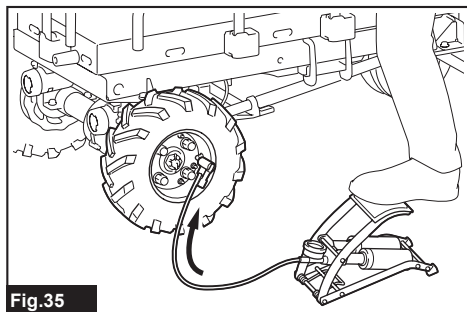

Fig.35

Rear wheel

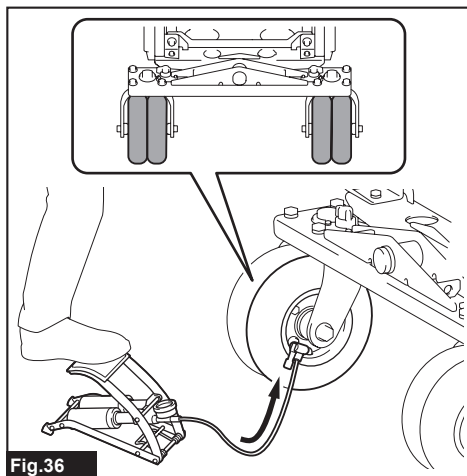

Fig.36

Replacing the tire

⚠ CAUTION: Before replacing the tires, be sure to unload all objects from the machine.

⚠ CAUTION: When replacing the tires, wear the gloves.

Replacing the tire of front wheel

NOTE: When installing the gray tire, install it so that the valve faces outward.

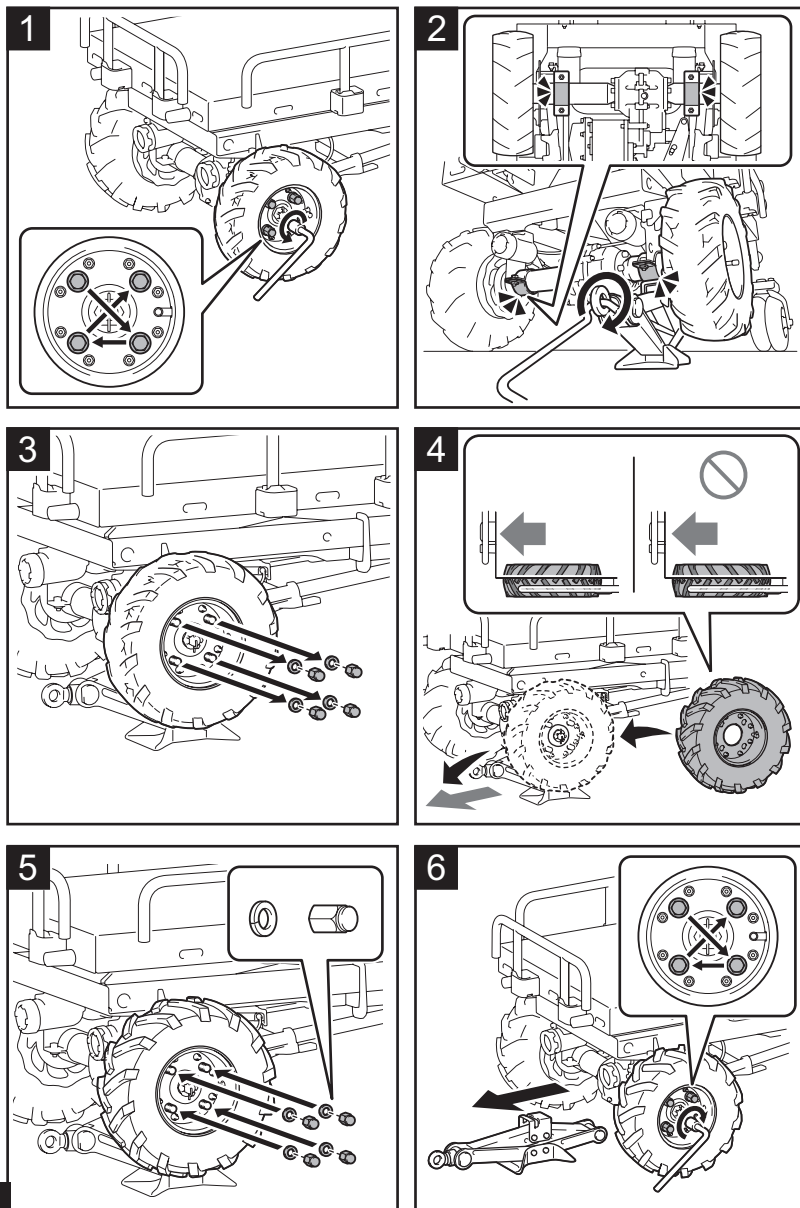

Fig.37

Replacing the tire of rear wheel

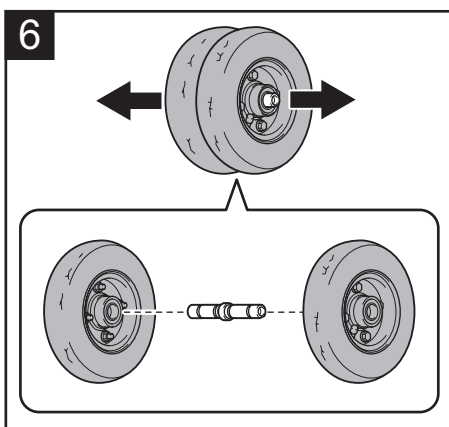
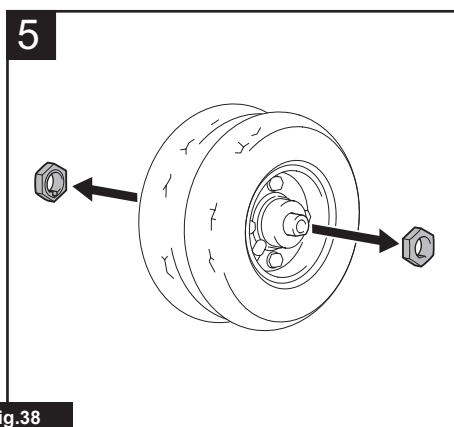
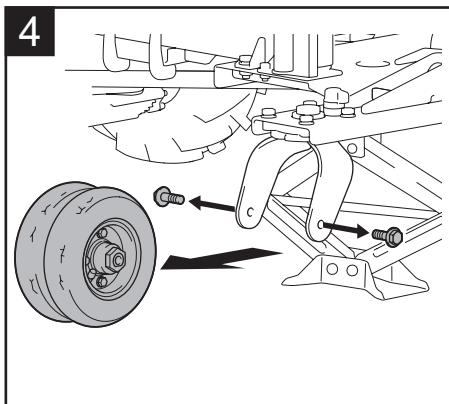
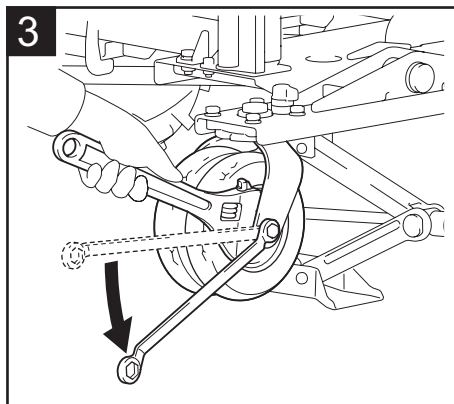
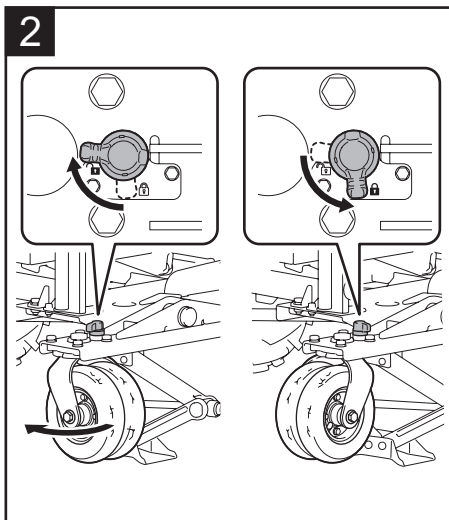
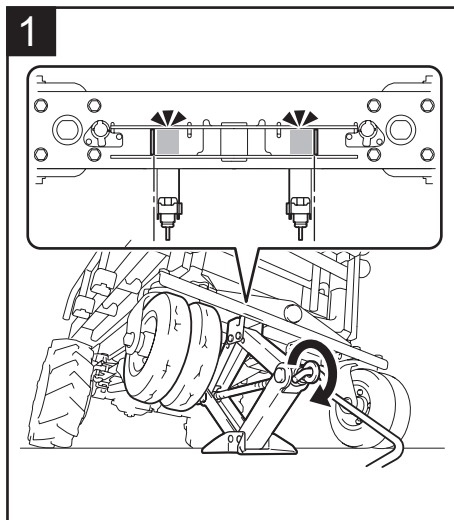

Fig.38

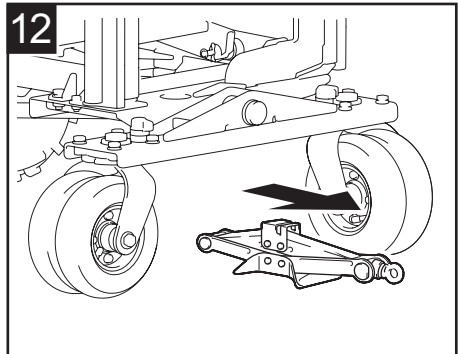
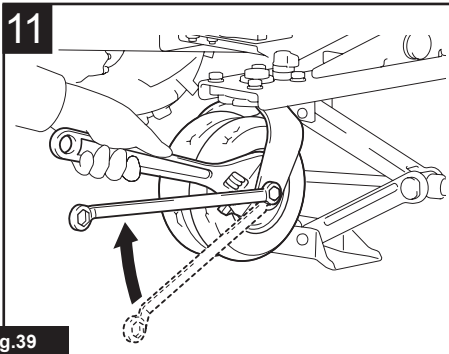
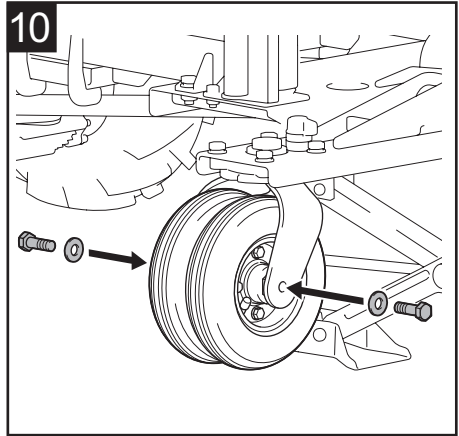
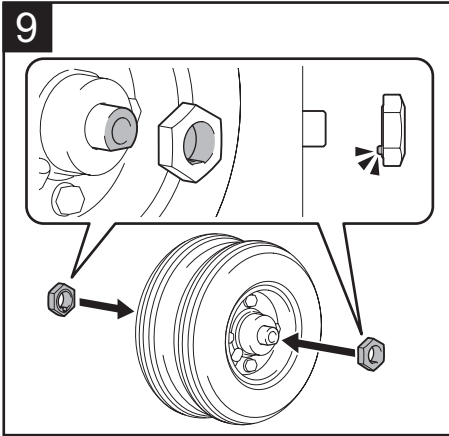
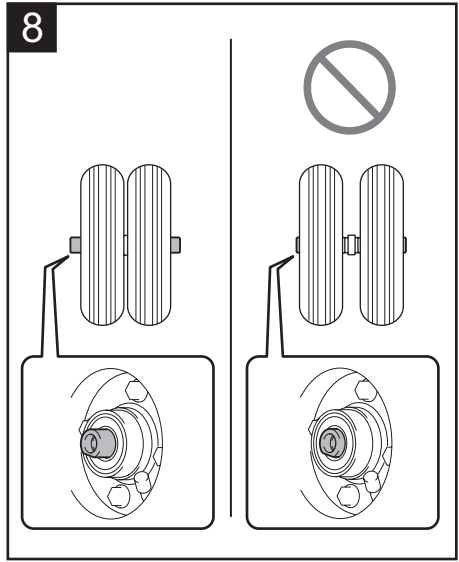
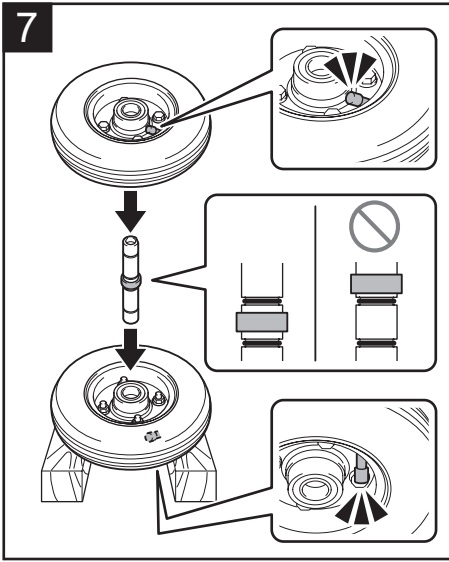

Fig.39

TROUBLESHOOTING

Before asking for repairs, conduct your own inspection first. If you find a problem that is not explained in the manual, do not disassemble the machine. Instead, ask Makita Authorized Service Centers, always using Makita replacement parts for repairs.

State of abnormality	Main power lamp	Cause	Remedy
The machine does not turn on.	Turned off.	Two battery cartridges are not installed.	Install two charged battery cartridges.
		Battery problem (under voltage)	Recharge the battery cartridge. If recharging is not effective, replace battery cartridge.
		Battery selection switch is not in the correct position.	Select the correct battery using the battery selection switch.
The machine does not start.	The lamp blinks in red.	Battery's charge level is low.	Recharge the battery cartridge. If recharging is not effective, replace battery cartridge.
		At least one of the battery is empty.	Remove the empty battery, or replace it with charged one. In this case, the far left lamp of the battery indicator of the corresponding battery blinks.
	The lamp blinks in green.	The lock key is not inserted.	Insert the lock key and turn it clockwise.
		The machine stopped due to overload.	Reduce the loaded objects.
		The front or rear wheels are stuck or locked.	Remove the cause of stuck or locked wheels.
	The lamp lights up in red.	The machine stopped due to overheat.	Cool down the machine and battery.
	The lamp blinks in red and green alternately.	The lock key is not inserted.	Insert the lock key and turn it clockwise.
		The machine detected an abnormality.	Turn off the machine, and then back on. A malfunction of machine has occurred. Ask Makita Authorized Service Centers for repair.
	The lamp lights up in green.	The neutral change lever is not in its original position.	Lock the brake lever, and then return the neutral change lever to its original position.
	The machine stops after a little use.	The lamp blinks in red.	Battery's charge level is low.

Troubleshooting for stop of machine

⚠ WARNING: Unless absolutely necessary, never disable the support brake of the machine with the neutral change lever. Since the support brake of the machine is disabled, the machine may move unintentionally and cause an accident or personal injury.

⚠ WARNING: Be sure to return the neutral change lever to its original position after pulling the lever outward.

If the machine cannot be moved when the batteries run out or a malfunction of machine has occurred, you can move the machine manually by pulling the neutral change lever outward to disable the support brake.

1. Lock the brake lever.
2. Unload all of the objects from the machine.

⚠ CAUTION: Be sure to unload all objects from the machine. The machine may move unintentionally if the objects are left on the machine.

3. If the machine is on a slope, unlock the brake lever, and orient the machine so that the brake lever is on the upper side of the slope and the machine is parallel to the slope. Lock the brake lever.

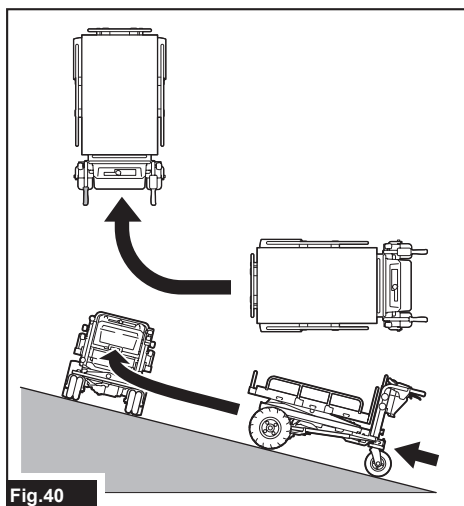

Fig.40

4. Make sure that the machine does not move, and pull out the neutral change lever outward.

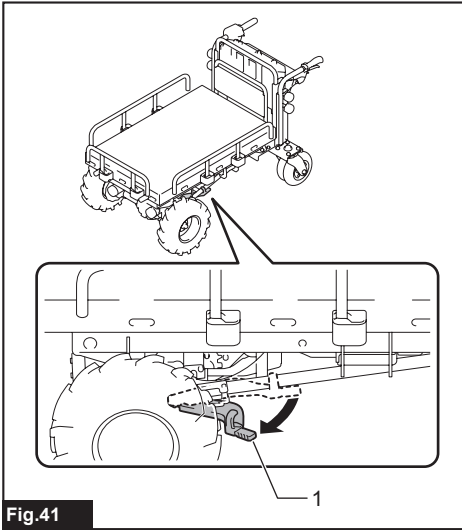

Fig.41

- ▶ 1. Neutral change lever

5. Unlock the brake lever and move the machine manually to a safe place. Since the support brake is disabled, move the machine carefully with the brake lever so that the speed does not increase.
6. After moving the machine to a safe place, lock the brake lever.
7. Return the neutral change lever to its original position. Make sure that the neutral change lever is fully returned as shown in the figure.

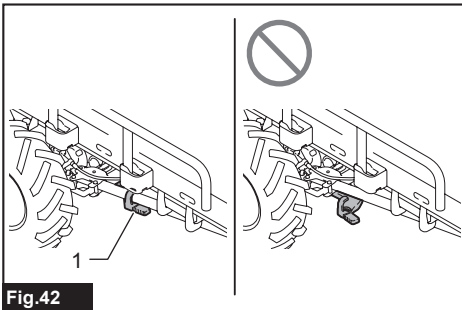

Fig.42

- ▶ 1. Neutral change lever

OPTIONAL ACCESSORIES

⚠ CAUTION: These accessories or attachments are recommended for use with your Makita machine specified in this manual. The use of any other accessories or attachments might present a risk of injury to persons. Only use accessory or attachment for its stated purpose.

⚠ CAUTION: Only use the Makita accessory or attachment for the machine. Use of any other accessory or attachment may result in serious personal injury.

If you need any assistance for more details regarding these accessories, ask your local Makita Service Center.

- Front tire (black)
- Front tire (gray)
- Rear tire (gray)
- Makita genuine battery and charger

NOTE: Some items in the list may be included in the product package as standard accessories. They may differ from country to country.

MAKITA LIMITED WARRANTY

Please refer to the annexed warranty sheet for the most current warranty terms applicable to this product. If annexed warranty sheet is not available, refer to the warranty details set forth at below website for your respective country.

United States of America: www.makitatools.com

Canada: www.makita.ca

Other countries: www.makita.com

SPÉCIFICATIONS

Modèle :		DCU601
Dimensions (L x P x H) *1		1 400 mm x 730 mm x 820 - 1 030 mm (55" x 28-3/4" x 32-1/4" - 40-1/2")
Vitesse de déplacement	Marche avant	5,0 / 3,5 / 1,5 km/h (3,1 / 2,2 / 0,9 mile/h)
	Marche arrière	1,0 km/h (0,6 mile/h)
Capacité de charge maximale	Sur un terrain plat	300 kg (661,4 lbs)
	En pente (3 ° - 12 °)	180 kg (396,8 lbs)
Capacité de montée maximale		12°
Rayon de virage minimal *2		1 150 mm (45-1/4")
Frein		Frein à main et frein auxiliaire
Pneu	Roue avant	Bandage pneumatique
	Roue arrière	Bandage pneumatique
Pression d'air recommandée	Roue avant	280 kPa (40 PSI)
	Roue arrière	525 kPa (75 PSI)
Tension nominale		C.C. 36 V
Poids net		144 - 145 kg (317 - 320 lbs)

*1. La hauteur maximum lorsque le support est soulevé est de 1 020 mm (40-1/4"), ce qui nécessite un espace de 1 260 mm (49-1/2") au-dessus de la machine.

*2. Diamètre extérieur lors du virage avec la roue avant en guise d'axe.

- Étant donné l'évolution constante de notre programme de recherche et développement, les spécifications contenues dans ce manuel sont sujettes à modification sans préavis.
- Les spécifications peuvent varier suivant les pays.
- Le poids peut varier selon les accessoires, y compris la batterie. La plus légère et la plus lourde combinaisons, selon la procédure EPTA 01/2014, sont indiquées dans le tableau.

Batteries et chargeurs applicables

Batterie	BL1815N / BL1820B / BL1830B / BL1840B / BL1850B / BL1860B
Chargeur	DC18RC / DC18RD / DC18RE / DC18SD / DC18SE / DC18SF / DC18SH / DC18WC

- Suivant la région où vous habitez, il se peut que certaines des batteries et certains des chargeurs énumérés ci-dessus ne soient pas disponibles.

⚠ MISE EN GARDE : Utilisez exclusivement les batteries et chargeurs énumérés ci-dessus. L'utilisation de toute autre batterie ou tout autre chargeur peut entraîner une blessure et/ou un incendie.

⚠ MISE EN GARDE : N'utilisez jamais le support d'alimentation portable PDC1200 ou PDC01 en combinaison avec ce produit. Leur utilisation combinée risque de causer des blessures corporelles et un dysfonctionnement.

CONSIGNES DE SÉCURITÉ

Consignes de sécurité générales pour outils électriques

▲ MISE EN GARDE : Lisez toutes les mises en garde, instructions, illustrations et spécifications qui accompagnent cet outil électrique. Il y a risque de décharge électrique, d'incendie et/ou de blessure grave si les instructions ci-dessous ne sont pas toutes respectées.

Conservez toutes les mises en garde et instructions pour référence future.

Le terme « outil électrique » qui figure dans les avertissements fait référence à un outil électrique branché sur une prise de courant (par un cordon d'alimentation) ou alimenté par batterie (sans fil).

Sécurité de la zone de travail

1. **Maintenez la zone de travail propre et bien éclairée.** Les zones de travail encombrées ou sombres ouvrent grande la porte aux accidents.
2. **N'utilisez pas les outils électriques dans les atmosphères explosives, par exemple en présence de liquides, gaz ou poussières inflammables.** Les outils électriques produisent des étincelles au contact desquelles la poussière ou les vapeurs peuvent s'enflammer.
3. **Assurez-vous qu'aucun enfant ou curieux ne s'approche pendant que vous utilisez un outil électrique.** Vous risquez de perdre la maîtrise de l'outil si votre attention est détournée.

Sécurité en matière d'électricité

1. **Les fiches d'outil électrique sont conçues pour s'adapter parfaitement aux prises de courant. Ne modifiez jamais la fiche de quelque façon que ce soit. N'utilisez aucun adaptateur de fiche sur les outils électriques avec mise à la terre.** En ne modifiant pas les fiches et en les insérant dans des prises de courant pour lesquelles elles ont été conçues, vous réduirez les risques de choc électrique.
2. **Évitez tout contact corporel avec les surfaces mises à la terre, telles que tuyaux, radiateurs, cuisinières et réfrigérateurs.** Le risque de choc électrique est plus élevé si votre corps se trouve mis à la terre.
3. **N'exposez pas la machine utilitaire à la pluie.** L'infiltration d'eau dans une machine utilitaire accroît le risque de décharge électrique.
4. **Ne maltraitez pas le cordon. N'utilisez jamais le cordon pour transporter, tirer ou débrancher l'outil électrique. Maintenez le cordon à l'écart des sources de chaleur, de l'huile, des objets à bords tranchants et des pièces en mouvement.** Le risque de choc électrique est plus élevé lorsque les cordons sont endommagés ou enchevêtrés.
5. **Lorsque vous utilisez un outil électrique à l'extérieur, utilisez un cordon prolongateur conçu pour l'usage extérieur.** Les risques de choc électrique est moindre lorsqu'un cordon conçu pour l'usage extérieur est utilisé.

6. **Si vous devez utiliser un outil électrique dans un endroit humide, utilisez une source d'alimentation protégée par un disjoncteur de fuite à la terre.** L'utilisation d'un disjoncteur de fuite à la terre réduit le risque de choc électrique.
7. **Les outils électriques peuvent produire des champs électromagnétiques (CEM) qui ne sont pas préjudiciables à l'utilisateur.** Les utilisateurs de stimulateur cardiaque ou autres appareils médicaux similaires doivent toutefois demander conseil au fabricant et/ou à leur médecin avant d'utiliser cet outil électrique.

Sécurité personnelle

1. **Restez alerte, attentif à vos mouvements et faites preuve de bon sens lorsque vous utilisez un outil électrique. N'utilisez pas les outils électriques si vous êtes fatigué ou avez pris une drogue, de l'alcool ou un médicament.** Un moment d'inattention pendant l'utilisation d'un outil électrique peut entraîner une grave blessure.
2. **Portez des dispositifs de protection personnelle. Portez toujours une protection oculaire.** Les risques de blessure seront moins élevés si vous utilisez des dispositifs de protection tels qu'un masque anti-poussière, des chaussures à semelle antidérapante, une coiffure résistante ou une protection d'oreilles.
3. **Évitez les démarrages accidentels. Assurez-vous que l'interrupteur est en position d'arrêt avant de brancher l'outil à la prise de courant et/ou au bloc-piles, et avant de prendre ou de transporter l'outil.** Vous ouvrez la porte aux accidents si vous transportez les outils électriques avec le doigt sur l'interrupteur ou si vous les branchez alors que l'interrupteur est en position de marche.
4. **Retirez toute clé de réglage ou de serrage avant de mettre l'outil électrique sous tension.** Toute clé laissée en place sur une pièce rotative de l'outil électrique peut entraîner une blessure.
5. **Ne vous étirez pas exagérément. Assurez-vous d'une bonne prise au sol et d'un bon équilibre en tout temps.** Cela vous permettra d'avoir une meilleure maîtrise de l'outil électrique dans les situations imprévues.
6. **Portez des vêtements adéquats. Ne portez ni vêtements amples ni bijoux. Gardez vos cheveux, vêtements et gants à l'écart des pièces en mouvement.** Les vêtements amples, bijoux ou cheveux longs peuvent être happés par les pièces en mouvement.
7. **Si des accessoires sont fournis pour raccorder un appareil d'aspiration et de collecte de la poussière, assurez-vous qu'ils sont correctement raccordés et qu'ils sont utilisés de manière adéquate.** L'utilisation d'un appareil de collecte permet de réduire les risques liés à la présence de poussière dans l'air.
8. **Évitez d'être complaisant et d'ignorer les principes de sécurité de l'outil en raison de la familiarité acquise par un usage fréquent des outils.** Un geste imprudent peut entraîner une grave blessure en une fraction de seconde.

9. **Portez toujours des lunettes à coques de protection pour protéger vos yeux contre les blessures lors de l'utilisation d'outils électriques. Les lunettes à coques doivent être conformes à ANSI Z87.1 aux États-Unis.**
L'employeur a la responsabilité d'imposer l'utilisation d'équipements de protection de sécurité adéquats aux utilisateurs des outils électriques et à toute autre personne se trouvant dans la zone de travail immédiate.
10. **N'utilisez pas la machine utilitaire sous la pluie.** Cela risque de provoquer une perte de maîtrise, un glissement et une chute, ce qui peut augmenter la probabilité de blessures corporelles.

Utilisation et entretien des outils électriques

1. **Ne forcez pas l'outil électrique. Utilisez l'outil électrique adéquat suivant le type de travail à effectuer.** Si vous utilisez l'outil électrique adéquat et respectez le régime pour lequel il a été conçu, il effectuera un travail de meilleure qualité et plus sécuritaire.
2. **N'utilisez pas l'outil électrique s'il n'est pas possible de l'allumer et de l'éteindre avec son interrupteur.** Un outil électrique dont l'interrupteur est défectueux représente un danger et doit être réparé.
3. **Avant d'effectuer tout réglage, de remplacer un accessoire ou de ranger l'outil électrique, débranchez la fiche de la source d'alimentation et/ou retirez la batterie de l'outil électrique si elle est amovible.** Ces mesures préventives de sécurité réduisent les risques de démarrage accidentel de l'outil électrique.
4. **Après l'utilisation d'un outil électrique, rangez-le hors de portée des enfants et ne laissez aucune personne l'utiliser si elle n'est pas familiarisée avec l'outil électrique ou les présentes instructions d'utilisation.** Les outils électriques représentent un danger entre les mains de personnes qui n'en connaissent pas le mode d'utilisation.
5. **Effectuez l'entretien des outils électriques et des accessoires. Assurez-vous que les pièces mobiles ne sont pas désalignées ou coincées, qu'aucune pièce n'est cassée et que l'outil électrique n'a subi aucun dommage affectant son bon fonctionnement. Le cas échéant, faites réparer l'outil électrique avant de l'utiliser.** De nombreux accidents sont causés par des outils électriques mal entretenus.
6. **Maintenez les outils tranchants bien aiguisés et propres.** Un outil tranchant dont l'entretien est effectué correctement et dont les bords sont bien aiguisés risquera moins de se coincer et sera plus facile à maîtriser.
7. **Utilisez l'outil électrique, ses accessoires, ses embouts, etc., en respectant les présentes instructions, en tenant compte des conditions de travail et du type de travail à effectuer.** L'utilisation d'un outil électrique pour d'autres usages que ceux prévus peut entraîner une situation dangereuse.
8. **Gardez les poignées et surfaces de saisie sèches, propres et exemptes d'huile et de graisse.** Les poignées et surfaces de saisie glissantes ne permettent pas une manipulation sûre et une bonne maîtrise de l'outil dans les situations inattendues.

9. **Lors de l'utilisation de l'outil, ne portez pas de gants de travail en tissu qui risquent de s'enchevêtrer dans l'outil.** L'enchevêtrement de gants de travail en tissu dans les pièces en mouvement peut entraîner une blessure.

Utilisation et entretien des outils alimentés par batterie

1. **Pour recharger, utilisez uniquement le chargeur spécifié par le fabricant.** L'utilisation d'un chargeur conçu pour un type donné de bloc-piles comporte un risque d'incendie lorsqu'il est utilisé avec un autre type de bloc-piles.
2. **N'utilisez un outil électrique qu'avec le bloc-piles conçu spécifiquement pour cet outil.** Il y a un risque de blessure ou d'incendie si un autre bloc-piles est utilisé.
3. **Lorsque vous n'utilisez pas le bloc-piles, rangez-le à l'écart des objets métalliques tels que trombones, pièces de monnaie, clés, clous, vis ou autres petits objets métalliques qui risqueraient d'établir une connexion entre les bornes.** La mise en court-circuit des bornes de batterie peut causer des brûlures ou un incendie.
4. **Dans des conditions d'utilisation inadéquates de la batterie, il peut y avoir fuite d'électrolyte; évitez tout contact avec ce liquide. En cas de contact accidentel, rincez avec beaucoup d'eau. Si le liquide pénètre dans vos yeux, il faut aussi consulter un médecin.** L'électrolyte qui s'échappe de la batterie peut causer des irritations ou des brûlures.
5. **N'utilisez pas une batterie ou un outil s'il est endommagé ou modifié.** Les batteries endommagées ou modifiées peuvent avoir un comportement imprévisible dont peut résulter un incendie, une explosion ou un risque de blessure.
6. **N'exposez pas une batterie ou un outil au feu ou à une température excessive.** L'exposition au feu ou à une température supérieure à 130 °C peut entraîner une explosion.
7. **Suivez toutes les instructions de charge et ne chargez pas la batterie ou l'outil à l'extérieur de la plage de température spécifiée dans les instructions.** Charger de manière inadéquate ou à des températures hors de la plage spécifiée peut endommager la batterie et augmenter le risque d'incendie.

Réparation

1. **Faites réparer votre outil électrique par un réparateur qualifié qui utilise des pièces de rechange identiques aux pièces d'origine.** Le maintien de la sûreté de l'outil électrique sera ainsi assuré.
2. **N'essayez jamais de réparer les batteries endommagées.** La réparation des batteries ne doit être effectuée que par le fabricant ou par un fournisseur de service après-vente agréé.
3. **Suivez les instructions de lubrification et de remplacement des accessoires.**
4. **Ne modifiez pas ou n'essayez pas de réparer l'appareil ou la batterie autrement que tel qu'indiqué dans les instructions d'utilisation et d'entretien.**

Consignes de sécurité pour machine utilitaire

1. **N'utilisez pas la machine sous de mauvaises conditions météo, et tout spécialement lorsqu'il y a un risque de foudre.** Cela réduit le risque d'être frappé par la foudre.
2. **Pendant l'utilisation de la machine, portez toujours des chaussures de protection antidérapantes.** Les bottes et chaussures de sécurité antidérapantes et fermées réduiront le risque de blessure.
3. **Inspectez la voie avant de transporter des objets ou matériaux.** Se familiariser avec la voie et s'assurer qu'elle est assez large pour y faire circuler en toute sécurité la machine chargée aidera à minimiser la perte de maîtrise de la machine.
4. **Soyez extrêmement prudent sur les terrains glissants, meubles et instables.** Les surfaces mouillées et glissantes telles que celles recouvertes d'herbe, de neige ou de glace, ou les terrains meubles et instables à surface de sable ou de gravier peuvent réduire la traction de la machine et affecter la conduite, le freinage et la stabilité.
5. **N'utilisez pas la machine sur les pentes trop abruptes.** Vous réduirez ainsi les risques de perte de maîtrise, de glissement et de chute, qui peuvent entraîner une blessure. Les pentes plus abruptes que l'angle maximal recommandé et les pentes en travers peuvent accroître le risque d'instabilité et peuvent affecter la capacité d'arrêter de manière sécuritaire.
6. **Lorsque vous travaillez sur les pentes, assurez-vous d'être bien campé, de toujours travailler en travers de la pente et jamais directement vers le haut ou le bas, et soyez extrêmement prudent lorsque vous changez de direction.** Cela réduit le risque de perte de maîtrise, de glissement et de chute, lequel peuvent augmenter la probabilité de blessures corporelles.
7. **Autant que possible, effectuez les arrêts, le chargement et le déchargement dans les zones de niveau, et ne laissez jamais la machine sans surveillance sur une pente.** Lorsque la machine repose sur une pente, elle y est plus instable que sur une surface de niveau.
8. **Lorsque vous arrêtez la machine sur une pente, orientez-la vers le haut ou le bas et bloquez les roues non équipées d'un frein.** La machine est moins stable lorsqu'elle est orientée en travers d'une pente. Les roues non équipées d'un frein, et tout particulièrement les roues pivotantes peuvent tourner et rouler vers le bas même si le frein de stationnement de la roue avant est engagé.
9. **N'utilisez jamais la machine dans une condition de surcharge.** Assurez-vous que la machine a la capacité nominale adéquate pour les objets ou matériaux à transporter. Les charges excessives rendent la machine plus difficile à manœuvrer et à arrêter, augmentent le temps et la distance nécessaires à l'arrêt, et peuvent augmenter le risque d'instabilité.
10. **N'utilisez jamais la machine en la remplissant jusqu'à ras bord ou davantage.** Remplir la machine de matériaux au-delà du bord ou plus haut que les côtés du plateau peut déséquilibrer la machine au point de la rendre incontrôlable.

11. **Utilisez des contenants et des arrimages pour fixer les charges.** Des charges mal serrées et/ou mal fixées risquent davantage de se déplacer et d'entraîner une perte de stabilité et de contrôle.
12. **Gardez toujours une poigne ferme sur les poignées.** La perte de contrôle peut augmenter le risque de blessure.
13. **Engagez le système de verrouillage lorsque vous n'utilisez pas la machine.** Le système de verrouillage prévient la mise en marche indésirable de la machine par les enfants et autres personnes non formées ou non autorisées. Alors que le système de verrouillage est engagé, l'alimentation électrique ne peut être « activée ».

Consignes de sécurité pour le dispositif de levage

1. **Ne mettez pas les mains ou d'autres parties du corps à l'intérieur des mécanismes de levage et n'insérez pas d'autres objets dedans lors du fonctionnement du dispositif de levage.** Le contact avec le mécanisme de levage pendant le fonctionnement entraîne un risque de blessures corporelles graves, voire la mort.
2. **N'utilisez jamais le dispositif de levage lorsque la machine se trouve en pente ou sur des terrains inégaux, glissants, meubles ou instables.** Quand le dispositif de levage est soulevé, la machine pourrait devenir plus aisément instable lorsqu'elle n'est pas au niveau, stable et sur une surface dure.
3. **N'utilisez jamais le dispositif de levage sans d'abord régler le frein de stationnement.** Le frein de stationnement empêche un mouvement inattendu de la machine.
4. **En raison d'une instabilité accrue, évitez une opération de transport motorisée alors que le dispositif de levage est soulevé, sauf pour les petits mouvements pour repositionner la machine pour un chargement et un déchargement plus sécuritaire.** La machine pourrait s'effondrer ou se renverser et causer des blessures corporelles graves à l'opérateur ou aux personnes présentes.

Consignes de sécurité supplémentaires

1. **Lorsque vous laissez la machine sans surveillance, engagez le frein de stationnement après avoir mis la machine dans une zone d'arrêt sécuritaire.** Le frein de stationnement empêche les mouvements indésirables de la roue avant et peut améliorer la stabilité.
2. **Assurez-vous que les rampes sont propres, solides et sécuritaires.** Afin de réduire le risque de blessure, toutes les rampes doivent être exemptes de débris et assez solides pour soutenir le poids des charges que l'on prévoit y déplacer. Elles doivent être bloquées adéquatement en dessous et des deux côtés pour éliminer les flexions et les mouvements latéraux sous l'effet de la charge. Toutes les rampes doivent être assez larges pour permettre d'y être bien campé lorsqu'on les traverse en transportant des charges.
3. **N'utilisez jamais la machine en la surchargeant.** Assurez-vous que la machine a la capacité nominale adéquate pour les objets ou matériaux à transporter. Les charges excessives rendent la machine plus difficile à manœuvrer et à arrêter, augmentent le temps et la distance nécessaires à l'arrêt, et augmentent le risque d'instabilité.

4. **Retirez la clé de sûreté lorsque la machine n'est pas utilisée.** La clé de sûreté prévient la mise en marche indésirable de la machine par les enfants et autres personnes non formées ou non autorisées. Sans la clé, il n'est pas possible de mettre le contact.
5. **Cette machine ne peut être utilisée sur les voies publiques.** L'utilisation de la brouette sur une voie publique est illégale et peut entraîner l'application de pénalités par les autorités locales; de plus, elle peut entraîner des blessures.
6. **Utilisez une plaque solide, antidérapante et dotée d'un dispositif de prévention de la séparation lorsque vous chargez et/ou déchargez cette machine pour la transporter, ou lorsque vous la déplacez entre des emplacements de niveau différent. Assurez-vous que l'inclinaison de la plaque ne dépasse pas 12°, et manipulez la machine lentement et prudemment. Il y a un risque de basculement et/ou de chute si la machine est manipulée de manière instable et rapide.**
7. **Évitez de démonter, réparer ou modifier cette machine.**
12. **Soyez extrêmement prudent sur les terrains glissants, meubles et instables.** Les surfaces mouillées et glissantes telles que celles recouvertes d'herbe, de neige ou de glace, ou les terrains meubles et instables à surface de sable ou de gravier peuvent réduire la traction de la machine et affecter la conduite, le freinage et la stabilité.
13. **Ne touchez pas les pièces métalliques pendant ou après l'utilisation, car elles pourraient être suffisamment chaudes pour causer des brûlures en raison du rayonnement solaire.**
14. **Prenez garde de ne pas enchevêtrer les cordons avec la charge ou les obstacles.**
15. **Lorsque vous traversez un pont en bois, etc., assurez-vous que la somme du poids du produit, la capacité de charge et le poids de l'opérateur ne dépasse pas la limite de poids du pont et traversez-le prudemment à une vitesse constante.**
16. **Lors de l'utilisation dans des environnements où les températures sont froides, portez des gants.** Si vous touchez des pièces métalliques avec les mains nues, vos mains pourraient y adhérer.

Préparation

1. **Avant d'utiliser la machine, assurez-vous qu'il n'y a personne alentour de celle-ci.**
2. **Avant d'utiliser la machine, effectuez les inspections en vous reportant à la section sur l'entretien.**
17. **S'il y a des personnes ou des obstacles dans la direction de déplacement, évitez-les à l'avance.**

Utilisation

1. **Lorsque vous utilisez la machine, restez derrière elle et tenez fermement les poignées avec les deux mains.**
2. **Ne montez pas sur la machine pendant l'utilisation.**
3. **Ne laissez personne monter sur la machine.**
4. **Lorsque vous mettez la machine en marche arrière et marchez à reculons, regardez derrière vous, faites attention où vous mettez les pieds et prenez garde de glisser ou de trébucher.**
5. **N'utilisez pas la machine lorsque la visibilité est mauvaise, car vous risquez de heurter des obstacles.**
6. **Lorsque vous utilisez la machine sur un terrain difficile ou lorsque le terrain présente des dénivelés, diminuez la vitesse et faites preuve de prudence.**
7. **Lorsque vous utilisez la machine, évitez les sols meubles pour prévenir un renversement provoqué par l'effondrement de l'accotement de la route.**
8. **N'utilisez pas la machine dans les pentes à un angle supérieur à 12°.**
9. **Si vous constatez une anomalie, arrêtez la machine sur un sol plat. Avant d'inspecter la machine, verrouillez le levier de frein, puis coupez le contact.**
10. **Lorsque vous utilisez la machine près de murs, prenez soin de ne pas vous coincer les mains entre la poignée et le mur.**
11. **N'utilisez pas la machine sous de mauvaises conditions météo, et tout spécialement lorsqu'il y a un risque de foudre.** Cela réduit le risque d'être frappé par la foudre.
18. **Lorsque vous utilisez la machine sur un sol boueux, une pente mouillée ou un endroit glissant, faites attention à votre position.**
19. **Ne submergez pas la machine dans une flaque d'eau.**
20. **Lorsque vous laissez la machine pendant que vous travaillez, assurez-vous de restaurer complètement le support à sa position d'origine et de verrouiller le levier de frein et de retirer la clé de verrouillage.**
21. **Ne laissez pas la machine sans surveillance alors qu'il y a des objets chargés sur le support.**
22. **Ne soulevez ou n'abaissez pas le support quand les conditions sont venteuses.** Si vous le faites, la machine pourrait devenir instable et causer des accidents.
23. **Ne soulevez et n'abaissez pas le support à des emplacements où le plafond est bas ou lorsqu'il y a une obstruction dans la direction vers le haut de la machine.** Cela peut entraîner un accident.

Utilisation sur les pentes

1. **Ne vous déplacez pas en travers de la pente.**
2. **Arrêtez-vous avant une pente descendante, assurez-vous de ne pas aller trop vite et soyez prudent.**
3. **Si la vitesse est trop rapide lors d'un déplacement en pente descendante, vous entendrez un bip. Dans ce cas, ralentissez en utilisant le frein.**
4. **Soyez prudent lorsque vous démarrez ou arrêtez la machine sur les pentes.**
5. **Les charges étant moins stables sur les pentes, fixez-les fermement à l'aide de câbles.**
6. **Si la machine devient instable en raison des conditions de la route, ne transportez qu'une charge minimale.**

7. Si la vue est obstruée sur les pentes, ne transportez qu'une charge de hauteur minimale.
8. N'arrêtez jamais la machine lorsque vous êtes dans une pente. Arrêtez la machine sur un sol plat et verrouillez le levier de frein, puis coupez le contact.
9. Ne changez pas de direction ou de mode de vitesse sur les pentes abruptes.
10. Ne libérez pas la gâchette pendant que vous montez une pente. La machine risquerait de faire marche arrière et de causer un accident.
11. Avant l'utilisation sur les pentes, assurez-vous que la charge restante de la batterie est suffisante. Si la charge restante de la batterie est insuffisante, chargez la batterie ou remplacez-la par une batterie chargée.
12. Lorsque vous démarrez la machine en pente, ne mettez pas votre pied derrière la roue arrière puisque la machine recule de quelques centimètres.

Chargement d'objets

1. Ne chargez pas trop d'objets. Lorsque vous chargez les objets, veillez à suivre les instructions et à respecter les limites de charge du manuel.
2. Puisque plus la charge est importante et plus il est difficile d'utiliser la machine, gardez la charge dans la plage qui n'a pas d'impact sur le fonctionnement.
3. Fixez fermement les objets à l'aide de câbles.
4. Chargez les objets à l'intérieur du support. Si les objets dépassent du support, ils risquent de causer des accidents en tombant ou en heurtant des murs ou autres obstacles.
5. Veillez à ce que les objets chargés soient sous le niveau des yeux. Une charge trop élevée est dangereuse, car elle obstrue la vue. Cela comporte également un risque de basculement et de blessure, car la charge a de fortes chances d'être mal équilibrée.
6. Chargez les objets en les répartissant uniformément sur le support. Si les objets ne sont pas chargés uniformément, cela comporte un risque de basculement et de blessure, car la charge a de fortes chances d'être mal équilibrée.
7. Pour assurer un bon équilibre, veillez à charger les objets lourds en premier.
8. Chargez et déchargez les objets sur un sol plat. Ne chargez et ne déchargez jamais d'objets dans une pente.

Transport de la machine

1. Utilisez des rails d'échelle qui ont au moins 4 fois la longueur de la plate-forme dotés de dispositifs de fixation adéquats pour la plate-forme avec une surface antidérapante et d'une largeur suffisante et capable de supporter le poids de la machine et de l'opérateur. Lisez attentivement le manuel d'instruction des rails d'échelle avant l'utilisation.
2. Avant de charger la machine, déchargez-en tous les objets et retirez la boue et les autres débris des pneus. Installez les rails d'échelle sur une surface plate et stable.

3. Avant de charger ou de décharger la machine, assurez-vous qu'il n'y a personne alentour de celle-ci et des rails d'échelle. Chargez et déchargez la machine à basse vitesse en prenant soin d'éviter qu'elle ne tombe des rails d'échelle et qu'elle ne frappe votre tête sur le plafond du camion. Faites preuve d'une grande prudence lors du chargement et du déchargement de la machine par l'arrière.
4. Lors du transport de la machine, verrouillez le levier de frein, coupez le contact, retirez les batteries et la clé de verrouillage, et attachez solidement la machine.

Entretien et remisage

1. Avant de remettre la machine ou d'entreprendre des inspections ou un entretien, veillez toujours à arrêter la machine sur un sol plat et à verrouiller le levier de frein, puis coupez le contact et retirez la clé de verrouillage et les batteries.
2. N'abandonnez pas la machine à l'extérieur sous la pluie.
3. Lorsque vous rangez la machine, évitez la lumière directe du soleil et la pluie et rangez-la dans un endroit où elle ne soit pas trop chaude ou trop humide.
4. Cette machine est équipée d'une unité hydraulique sur la face intérieure du support pour soulever ou abaisser automatiquement le support. Ne modifiez pas l'unité hydraulique et ne desserrez pas les boulons de montage de l'unité ou les vis de réglage de la soupape de décharge. C'est très dangereux, car cela pourrait causer des accidents ou des dysfonctionnements.

Utilisation et entretien de l'outil à batterie

1. Prévenez le démarrage accidentel. Assurez-vous que l'interrupteur est en position d'arrêt avant de connecter la machine à la batterie, de la saisir ou de la transporter. Transporter la machine avec le doigt sur l'interrupteur ou la mettre sous tension alors que son interrupteur est en position de marche ouvre la porte aux accidents.
2. Retirez la batterie de la machine avant de procéder à des réglages, au remplacement d'accessoires ou au rangement de la machine. De telles mesures de sécurité préventives réduisent le risque de démarrage accidentel de la machine.
3. Ne la rechargez qu'avec le chargeur spécifié par le fabricant. Un chargeur conçu pour un certain type de batterie risque de déclencher un incendie s'il est utilisé avec une autre batterie.
4. N'utilisez les machines qu'avec leurs batteries spécifiques. Les autres batteries risqueraient de vous blesser ou de provoquer un incendie.
5. Lorsque la batterie n'est pas utilisée, tenez-la à distance des objets métalliques tels que trombones, pièces de monnaie, clés, clous, vis ou autres petits objets métalliques, conducteurs potentiels entre une borne et une autre. Un court-circuit entre les bornes de la batterie peut provoquer des brûlures ou un incendie.
6. Dans des conditions d'utilisation inadéquates de la batterie, il peut y avoir fuite d'électrolyte; évitez tout contact. En cas de contact accidentel, rincez avec beaucoup d'eau. Si du liquide entre en contact avec les yeux, consultez un médecin. Le liquide qui gicle de la batterie peut provoquer des irritations ou des brûlures.









7. N'utilisez pas une batterie ou une machine endommagée ou modifiée. Les batteries endommagées ou modifiées peuvent se comporter de manière imprévisible et entraîner un incendie, une explosion ou un risque de blessure.
8. N'exposez pas une batterie ou une machine au feu ou à une température excessive. L'exposition au feu ou à une température supérieure à 130 °C (265 °F) peut provoquer une explosion.
9. Suivez toutes les instructions de charge et ne chargez pas la batterie ou la machine à l'extérieur de la plage de température spécifiée dans les instructions. Effectuer la charge de manière inadéquate ou à une température hors de la plage spécifiée peut endommager la batterie et faire augmenter le risque d'incendie.
10. L'entretien doit être confié à un réparateur qualifié et n'utilisez que des pièces de rechange identiques aux pièces d'origine. Cela assurera le maintien du produit dans un état sécuritaire.
11. Ne modifiez pas et n'essayez pas de réparer la machine ou la batterie autrement que tel qu'indiqué dans les instructions d'utilisation et d'entretien.
12. Évitez les environnements dangereux. N'utilisez pas la machine dans les endroits humides ou mouillés, et ne l'exposez pas à la pluie. L'infiltration d'eau dans la machine accroît le risque de décharge électrique.
13. Si la batterie est mouillée, vidangez l'eau présente à l'intérieur puis essuyez la batterie avec un linge sec. Avant d'utiliser la batterie, laissez-la sécher complètement dans un endroit sec.

CONSERVEZ CES INSTRUCTIONS.

⚠ MISE EN GARDE : NE vous laissez PAS tromper (au fil d'une utilisation répétée) par un sentiment d'aisance ou de familiarité avec le produit en négligeant les consignes de sécurité qui accompagnent le produit. UNE UTILISATION INCORRECTE ou le non-respect des règles de sécurité énoncées dans le présent manuel d'instructions peut provoquer des blessures graves.

Symboles

Les symboles utilisés pour l'outil sont indiqués ci-dessous.

v	volts
— — —	courant continu
kW	kilowatt
	Pression d'air : pneu avant 280 kPa (40 PSI) et pneu arrière 525 kPa (75 PSI).
	Capacité de charge maximale : 300 kg (661,4 lbs) sur un sol plat et 180 kg (396,8 lbs) en pente (jusqu'à 12°).
	Risque de pincement et d'écrasement. Gardez les mains à l'écart pendant l'utilisation. Ne mettez pas vos mains ou une partie de votre corps dans les pièces mobiles.
	Verrouillez le frein avant de tirer le levier de changement de mode au neutre.
	Avant de restaurer le levier de changement de mode au neutre, verrouillez le frein.
	Lorsqu'un bip est émis, verrouillez le levier de frein.
	Lorsque vous relâchez la gâchette, verrouillez le levier de frein.
	Pour annuler le bip, libérez la gâchette et tirez sur le levier de frein.

Consignes de sécurité concernant l'alimentation électrique et la batterie

1. Ne jetez pas la/les batterie(s) au feu. L'élément pourrait exploser. Vérifiez la réglementation de votre région pour savoir s'il existe des directives particulières sur l'élimination.
2. N'ouvrez pas et n'endommagez pas la/les batterie(s). L'électrolyte qui s'échappe est corrosif et peut provoquer des dommages aux yeux ou à la peau. Il peut être toxique s'il est ingéré.
3. Ne chargez pas la batterie sous la pluie ou dans les emplacements humides.
4. Ne chargez pas la batterie à l'extérieur.
5. Ne manipulez pas le chargeur, y compris sa fiche et ses bornes, avec les mains mouillées.
6. Lors du remplacement des batteries, il convient de remplacer toutes les batteries en même temps. Mélanger des batteries fraîches et des batteries déchargées peut faire augmenter la pression interne de la cellule et causer la rupture de la batterie déchargée.
7. Manipulez les batteries soigneusement, pour ne pas les court-circuiter avec des matériaux conducteurs tels que les anneaux ou bagues, bracelets et clés. La batterie ou le conducteur risquerait de surchauffer et de causer des brûlures.
8. Ne remplacez pas la batterie sous la pluie.
9. Ne mouillez pas la borne de la batterie avec du liquide tel que de l'eau ni n'immergez la batterie. Ne laissez pas la batterie sous la pluie, ni ne la chargez, l'utilisez et la rangez dans un endroit humide ou mouillé. Si la borne est mouillée ou si du liquide pénètre à l'intérieur de la batterie, celle-ci peut être court-circuitée et il y a un risque de surchauffe, d'incendie ou d'explosion.
10. Après avoir retiré la batterie de la machine ou du chargeur, veillez à fixer le couvercle de batterie à la batterie et rangez-la dans un endroit sec.
11. Ne remplacez pas la batterie avec les mains mouillées.

Consignes de sécurité importantes pour la batterie

1. **Avant d'utiliser la batterie, lisez toutes les instructions et les mises en garde apposées sur (1) le chargeur de batterie, (2) la batterie et (3) le produit utilisant la batterie.**
2. **Ne démontez pas et ne modifiez pas la batterie.** Cela peut entraîner un incendie, une chaleur excessive ou une explosion.
3. **Cessez immédiatement l'utilisation si le temps de fonctionnement devient excessivement court. Il y a risque de surchauffe, de brûlures, voire d'explosion.**
4. **Si l'électrolyte pénètre dans vos yeux, rincez-les à l'eau claire et consultez immédiatement un médecin. Il y a risque de perte de la vue.**
5. **Ne court-circuitez pas la batterie :**
 - (1) **Ne touchez les bornes avec aucun matériau conducteur.**
 - (2) **Évitez de ranger la batterie dans un conteneur avec d'autres objets métalliques tels que clous, pièces de monnaie, etc.**
 - (3) **Évitez d'exposer la batterie à l'eau ou à la pluie.**

Un court-circuit de la batterie pourrait provoquer un fort courant, une surchauffe, parfois des brûlures et même une panne.
6. **Ne rangez pas et n'utilisez pas l'outil ou la batterie dans des emplacements où la température peut atteindre ou dépasser 50 °C (122 °F).**
7. **Ne jetez pas la batterie au feu même si elle est sérieusement endommagée ou complètement épuisée. La batterie peut exploser au contact du feu.**
8. **Évitez de clouer, de couper, d'écraser, de lancer ou d'échapper la batterie, ou de heurter un objet dur contre la batterie.** Cela peut entraîner un incendie, une chaleur excessive ou une explosion.
9. **N'utilisez pas une batterie si elle est endommagée.**
10. **Les batteries lithium-ion fournies sont soumises aux exigences de la législation sur les marchandises dangereuses.**

Des exigences particulières sur l'emballage et l'étiquetage doivent être respectées lors du transport commercial par des tiers, des transitaires, etc. Pour préparer la marchandise à expédier, consultez un expert en matériaux dangereux si nécessaire. Respectez aussi les éventuelles réglementations nationales plus détaillées. Recouvrez de ruban isolant les contacts exposés, et emballez la batterie de sorte qu'elle ne puisse pas se déplacer à l'intérieur de l'emballage.
11. **Lors de l'élimination de la batterie, retirez-la de l'outil et éliminez-la dans un endroit sûr. Respectez la réglementation locale concernant l'élimination de la batterie.**

12. **N'utilisez les batteries qu'avec les produits spécifiés par Makita.** Installer les batteries sur des produits non conformes peut entraîner un incendie, une chaleur excessive, une explosion ou une fuite d'électrolyte.
13. **Si l'outil reste inutilisé pour une période prolongée, la batterie doit en être retirée.**
14. **Pendant et après l'utilisation, la batterie peut accumuler de la chaleur, ce qui peut causer des brûlures ou des brûlures à basse température.** Faites attention lors de la manipulation des batteries chaudes.
15. **Ne touchez pas la borne de l'outil immédiatement après l'utilisation, car elle peut être assez chaude pour causer des brûlures.**
16. **Ne laissez pas les copeaux, les poussières ou la terre se coincer dans les bornes, les trous et les rainures de la batterie.** Cela pourrait causer un réchauffement, un incendie, un éclatement et une défaillance de l'outil ou de la batterie et entraîner des brûlures ou des blessures corporelles.
17. **À moins que l'outil ne soit compatible avec l'utilisation à proximité des lignes électriques haute tension, n'utilisez pas la batterie à proximité d'une ligne électrique haute tension.** Cela peut entraîner un dysfonctionnement ou une panne de l'outil ou de la batterie.
18. **Gardez la batterie à l'écart des enfants.**

CONSERVEZ CES INSTRUCTIONS.

⚠ATTENTION : Utilisez exclusivement les batteries fabriquées par Makita. Les batteries autres que celles fabriquées par Makita ou les batteries modifiées peuvent exploser et causer un incendie, une blessure ou des dommages. Cela annule aussi la garantie Makita de l'outil et du chargeur Makita.

Conseils pour maintenir la durée de service maximale de la batterie

1. **Rechargez la batterie avant qu'elle ne soit complètement déchargée. Arrêtez toujours l'outil et rechargez la batterie quand vous remarquez que la puissance de l'outil diminue.**
2. **Ne rechargez jamais une batterie complètement chargée. La surcharge réduit la durée de service de la batterie.**
3. **Chargez la batterie à une température ambiante comprise entre 10 °C et 40 °C (50 °F et 104 °F). Si la batterie est chaude, laissez-la refroidir avant de la charger.**
4. **Lorsque vous n'utilisez pas la batterie, retirez-la de l'outil ou du chargeur.**
5. **Chargez la batterie si elle est restée inutilisée pendant une période prolongée (plus de six mois).**

DESCRIPTION DES PIÈCES

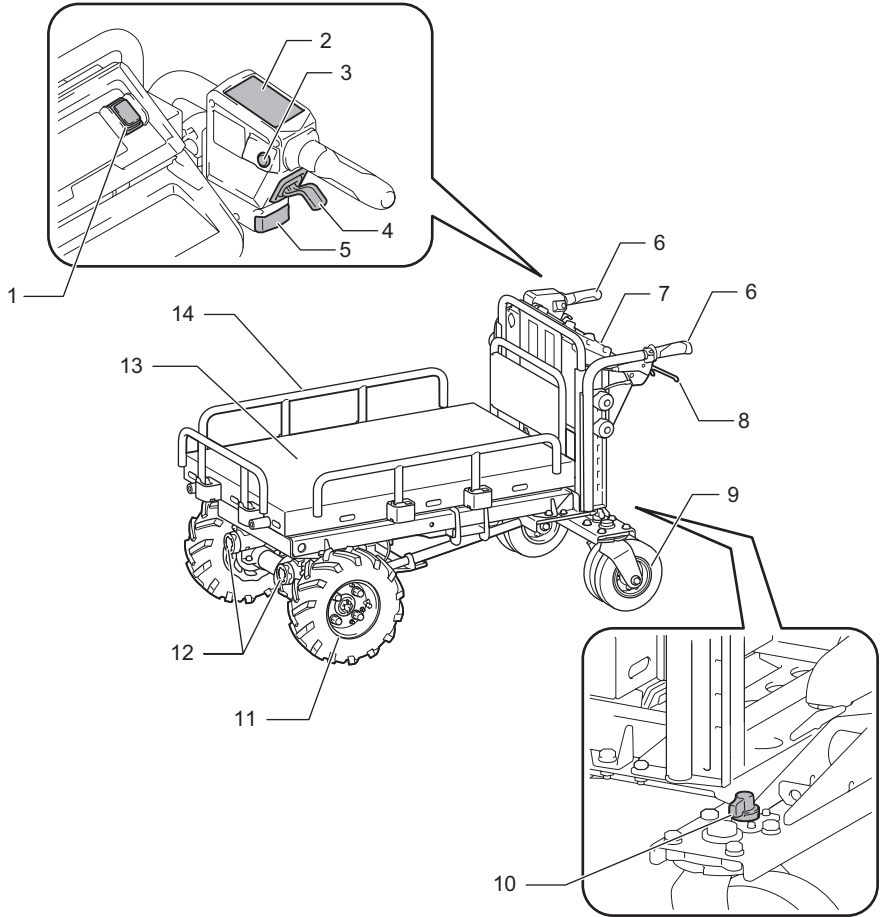

Fig.1

1	Commutateur de déplacement vers le haut et vers le bas	2	Panneau de commande	3	Bouton de bip	4	Gâchette
5	Lampe arrière	6	Poignée	7	Boîtier de batterie	8	Levier de frein
9	Roue arrière	10	Verrou de roue arrière	11	Roue avant	12	Lampe avant
13	Support	14	Protecteur de cadre	-	-	-	-

DESCRIPTION DU FONCTIONNEMENT

Installation ou retrait de la batterie

⚠ ATTENTION : Éteignez toujours la machine et verrouillez le levier de frein avant de poser ou de retirer la batterie.

⚠ ATTENTION : Installez toujours la batterie à fond, jusqu'à ce que l'indicateur rouge ne soit plus visible. Autrement elle risque de tomber accidentellement de la machine et d'entraîner des blessures.

⚠ ATTENTION : Ne forcez pas sur la batterie pour l'installer. Si la batterie ne glisse pas facilement, c'est qu'elle n'est pas insérée correctement.

⚠ ATTENTION : N'utilisez pas une batterie haute température. Lorsqu'une batterie haute température est utilisée, la machine s'arrête automatiquement avant l'émission du court bip, ce qui peut entraîner une blessure.

⚠ ATTENTION : Prenez garde de vous pincer les doigts en ouvrant ou fermant le couvercle de batterie.

AVIS : Assurez-vous de verrouiller le couvercle de batterie avant l'utilisation. Autrement la boue, les saletés ou l'eau risqueraient d'endommager le produit ou la batterie.

Pose de la batterie

1. Tirez le levier de verrouillage vers le haut, puis ouvrez le couvercle du boîtier de batterie.

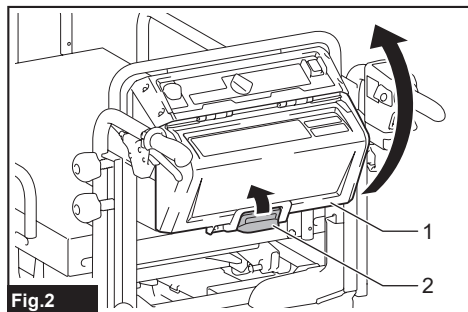

► 1. Couvercle 2. Levier de verrouillage

2. Alignez la languette de la batterie sur la fente du boîtier de batterie, puis glissez la batterie jusqu'à ce qu'elle se verrouille avec un léger bruit sec.

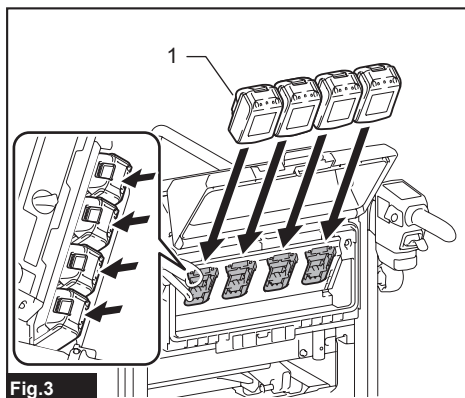

► 1. Batterie

3. Insérez la clé de verrouillage à fond à l'emplacement indiqué sur la figure et tournez-la dans le sens des aiguilles d'une montre.

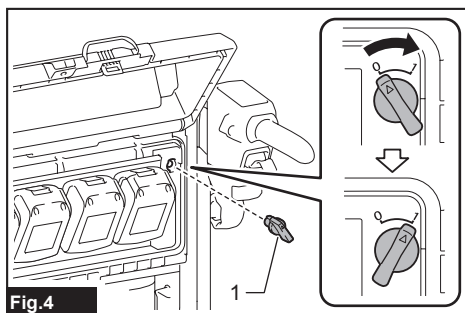

► 1. Clé de sécurité

NOTE : Vous devez insérer la clé de verrouillage complètement pour pouvoir la tourner.

4. Fermez le couvercle du boîtier de batterie.

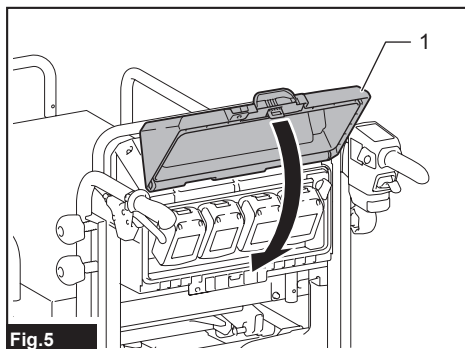

► 1. Couvercle

Retrait de la batterie

1. Tirez le levier de verrouillage vers le haut, puis ouvrez le couvercle du boîtier de batterie.
2. Sortez la batterie du boîtier de batterie tout en glissant le bouton à l'avant de la batterie.

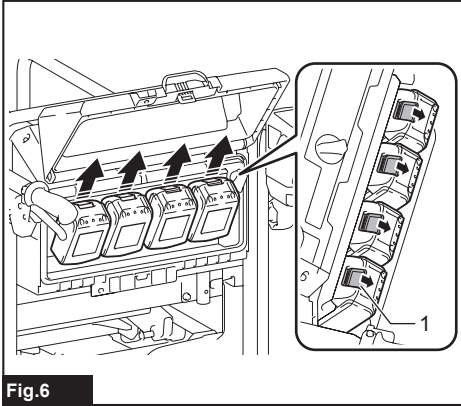

Fig.6

- 1. Bouton

3. Tournez la clé de verrouillage dans le sens contraire des aiguilles d'une montre, puis tirez-la.
4. Fermez le couvercle du boîtier de batterie.

Dispositif de protection de la machine et de la batterie

La machine est équipée d'un dispositif de protection de la machine et de la batterie. Ce dispositif coupe automatiquement l'alimentation du moteur pour prolonger la durée de service de la machine et de la batterie. La machine s'arrête automatiquement pendant l'utilisation si la machine ou la batterie se trouve dans l'une ou l'autre des situations suivantes.

Un court ou un long bip est émis avant l'arrêt automatique de la machine. Les voyants de batterie et les témoins du panneau de commande clignotent pendant l'émission du bip.

NOTE : Pour annuler le bip, libérez la gâchette et tirez sur le levier de frein.

Protection contre la surcharge

Lorsque la machine ou la batterie est utilisée d'une façon qui lui fait consommer un courant anormalement élevé, la machine s'arrête automatiquement et le témoin d'alimentation secteur clignote en vert. Dans ce cas, éteignez la machine et arrêtez l'application qui entraîne une surcharge de la machine; il faudra peut-être réduire le nombre d'objets chargés. Allumez ensuite la machine pour redémarrer.

Protection contre la surchauffe

Lorsque la machine surchauffe, la machine s'arrête automatiquement et le témoin d'alimentation secteur s'allume en rouge. Le cas échéant, laissez refroidir la machine et la batterie avant de rallumer la machine.

Protection contre la décharge excessive

Lorsque la charge de la batterie n'est pas suffisante, le témoin d'alimentation secteur et les voyants de batterie correspondants clignotent en rouge. Dans ce cas, changez les batteries ou remplacez-les pour des batteries complètement chargées, ou retirez les batteries de la machine et chargez-les.

NOTE : Le témoin d'alimentation secteur clignote en rouge lorsque la batterie surchauffe.

Protections contre d'autres causes

AVIS : Le témoin d'alimentation secteur clignote en vert et en rouge par alternance lorsqu'une anomalie se produit dans la machine. Dans ce cas, reportez-vous à la section pour le dépannage.

Le dispositif de protection est aussi conçu pour d'autres causes qui pourraient endommager la machine et permet d'arrêter automatiquement la machine. Prenez toutes les mesures suivantes pour éliminer les causes lorsque le fonctionnement de la machine a été interrompu temporairement ou arrêté.

1. Éteignez la machine et remettez-la de nouveau en marche.
2. Chargez la/les batterie(s) ou remplacez-la/les par une/des batteries rechargée(s).
3. Laissez la machine et la/les batteries se refroidir.

AVIS : S'il n'est possible de constater aucune amélioration ou si la machine s'arrête pour une raison qui n'est pas décrite ci-dessus, consultez la section pour le dépannage.

Affichage de la charge restante de la batterie

ATTENTION : Avant de vérifier la charge restante d'une batterie ou de permuter les batteries, veillez à arrêter la machine.

ATTENTION : Lorsque la charge de la batterie devient faible, un court bip est émis. Dans ce cas, verrouillez le levier de frein, puis changez les batteries pour des batteries chargées ou chargez les batteries. Si vous continuez à utiliser la machine avec une faible charge de la batterie et que la charge de la batterie restante s'épuise, un long bip est émis, la machine s'arrête automatiquement et cela peut causer un accident ou des blessures.

ATTENTION : Si le bip est émis pendant l'utilisation sur une pente, déplacez la machine dans un endroit sûr, verrouillez le levier de frein, puis changez les batteries pour des batteries chargées ou chargez les batteries.

ATTENTION : Si la charge est volumineuse et qu'un bip est émis pendant une utilisation en pente, verrouillez le levier de frein et soyez attentif à la sécurité, puis changez les batteries pour des batteries chargées. Déplacez la machine à un endroit sécuritaire et verrouillez le levier de frein. Réduisez la charge avant de poursuivre l'utilisation de la machine. Pour obtenir des détails, reportez-vous à la section pour le dépannage.

Vérification du niveau de charge de la batterie sur le boîtier de batterie

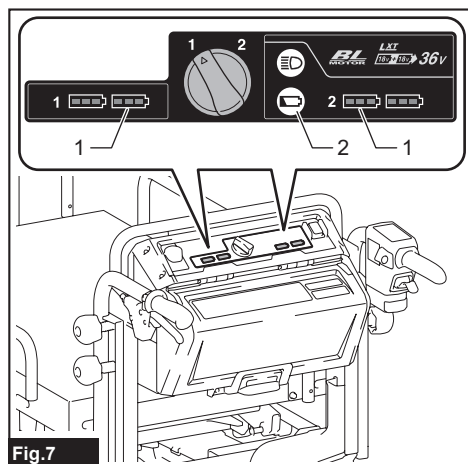

► 1. Voyant de batterie 2. Bouton de vérification

Appuyez sur le bouton de vérification pour afficher la charge restante des batteries. Les voyants de batterie correspondent à chacune des batteries.

État du voyant de batterie			Charge restante de la batterie
Allumé	Clignotant	Éteint	
			50 % - 100 %
			20 % - 50 %
			0 % - 20 %
			Épuisée
			Batterie non installée

NOTE : Si vous continuez d'appuyer sur la gâchette même après avoir entendu un court bip, la machine s'arrête automatiquement. Après l'arrêt automatique de la machine, le bip continue de se faire entendre et le frein auxiliaire s'active. Pour arrêter le bip et libérer le frein auxiliaire, relâchez la gâchette et appuyez sur le levier de frein. Ne poussez pas la machine par la force sans libérer le frein auxiliaire.

NOTE : Vous pouvez vérifier la charge restante de la batterie même si la clé de verrouillage n'est pas insérée.

NOTE : Les voyants de batterie de la charge restante de la batterie sont à titre indicatif uniquement. La charge réelle de la batterie peut varier en fonction des conditions d'utilisation.

Vérification du niveau de charge de la batterie sur la batterie

Uniquement pour les batteries avec voyant

Appuyez sur le bouton de vérification de la batterie pour afficher la charge restante de la batterie. Les témoins indicateurs s'allument pendant quelques secondes.

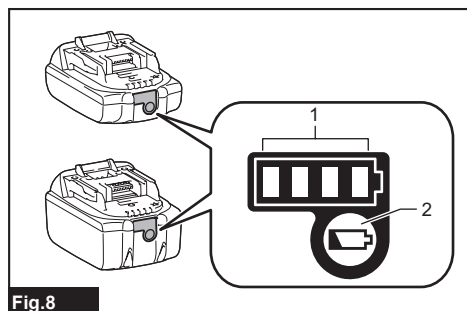

► 1. Témoins indicateurs 2. Bouton de vérification

Témoins indicateurs			Charge restante
Allumé	Éteint	Clignotant	
			75 % à 100 %
			50 % à 75 %
			25 % à 50 %
			0 % à 25 %
			Chargez la batterie.
			La batterie a peut-être mal fonctionné.

NOTE : Suivant les conditions d'utilisation et la température ambiante, il se peut que l'indication soit légèrement différente de la charge réelle.

NOTE : La première lampe témoin (à l'extrémité gauche) clignote lorsque le dispositif de protection de la batterie s'active.

Permutation de batterie

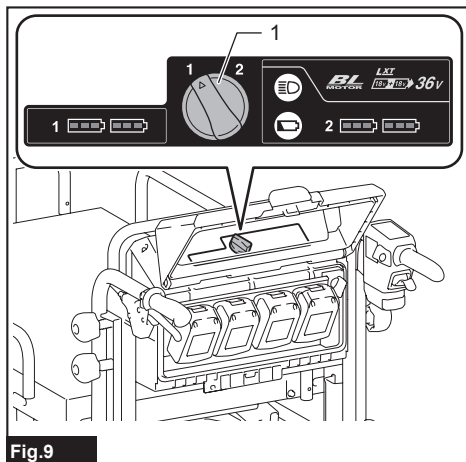

► 1. Sélecteur de batterie

La machine utilise deux batteries à la fois pour son fonctionnement. Jusqu'à quatre batteries peuvent être installées sur la machine. Avant d'utiliser la machine, sélectionnez les batteries à utiliser pour effectuer le travail en tournant le sélecteur de batterie.

AVIS : Si la batterie est dans la condition suivante, la machine ne fonctionne pas même si vous changez de batterie avec le sélecteur de batterie.

- La charge restante d'au moins une des batteries est nulle.
- Au moins une des batteries surchauffe.

Dans ce cas, retirez la batterie épuisée ou en surchauffe, ou remplacez la batterie par une batterie chargée.

NOTE : Si seulement deux batteries sont installées sur la machine, veillez à sélectionner les batteries installées à l'aide du sélecteur de batterie.

Panneau de commande

ATTENTION : Verrouillez toujours le levier de frein et éteignez la machine lorsqu'elle n'est pas en cours d'utilisation.

Bouton d'alimentation

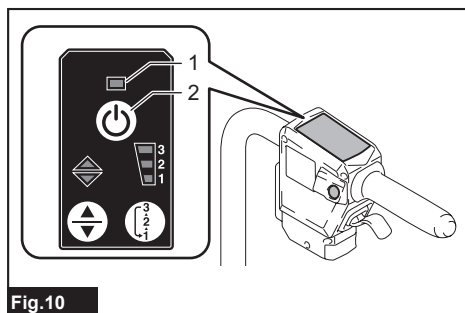

► 1. Témoin d'alimentation secteur 2. Bouton d'alimentation

Pour mettre la machine en marche, verrouillez le levier de frein, puis appuyez sur le bouton d'alimentation sans actionner la gâchette. Le témoin d'alimentation secteur s'allume en vert. Pour éteindre la machine, relâchez la gâchette et verrouillez le levier de frein, puis appuyez sur le bouton d'alimentation.

NOTE : Un test électrique est effectué la première fois que la machine est actionnée, après la mise en marche de cette dernière. Si un problème est détecté, le témoin d'alimentation secteur clignote en rouge et en vert par alternance. Dans ce cas, reportez-vous à la section pour le dépannage.

NOTE : Si le témoin d'alimentation secteur s'allume en rouge ou clignote en rouge ou en vert, reportez-vous aux instructions sur le dispositif de protection de la machine et de la batterie ou à la section pour le dépannage.

NOTE : Cette machine utilise une fonction de mise hors tension automatique. Pour éviter les démarrages accidentels, la machine s'arrête automatiquement si elle est immobilisée et non utilisée pendant un certain temps après la mise en marche.

NOTE : Si vous appuyez sur le bouton d'alimentation tout en appuyant sur la gâchette, la machine ne se met pas en marche. Relâchez la gâchette, puis appuyez sur le bouton d'alimentation.

Bouton de marche avant/arrière et vitesse

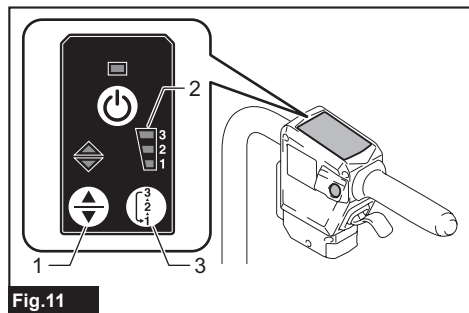

Fig.11

- 1. Bouton de marche avant/arrière 2. Indicateur de vitesse 3. Bouton de vitesse

Appuyez sur le bouton de marche avant/arrière pour passer du mode de marche avant au mode de marche arrière. Appuyez sur le bouton de vitesse pour passer de la vitesse basse à la vitesse intermédiaire, puis à la vitesse élevée. Lorsque vous mettez le contact, la machine est réglée sur le mode de marche avant et sur la vitesse basse.

NOTE : Le bouton de marche avant/arrière n'est pas disponible pendant que vous appuyez sur la gâchette.

NOTE : Un court bip est émis lorsque la machine est utilisée en marche arrière.

NOTE : Le bouton de vitesse n'est pas disponible pendant l'utilisation de la machine en mode de marche arrière.

NOTE : Si la machine détecte un problème, les indicateurs de vitesse clignotent en alternance. Dans ce cas, reportez-vous à la section pour le dépannage.

Bouton de bip

Lorsque vous appuyez sur le bouton de bip, le bip est émis.

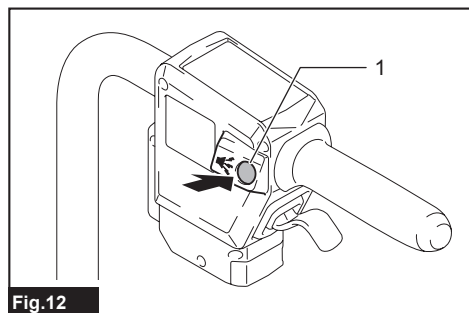

Fig.12

- 1. Bouton de bip

NOTE : Le bouton de bip est disponible lorsque la machine est mise en marche.

NOTE : Le bouton de bip est disponible même si la clé de verrouillage n'est pas insérée dans le boîtier de batterie.

Allumage des lampes

Appuyez sur le bouton de lampe sur le boîtier de batterie pour allumer les lampes avant et la lampe arrière. Pour éteindre les lampes, appuyez de nouveau sur le bouton de lampe.

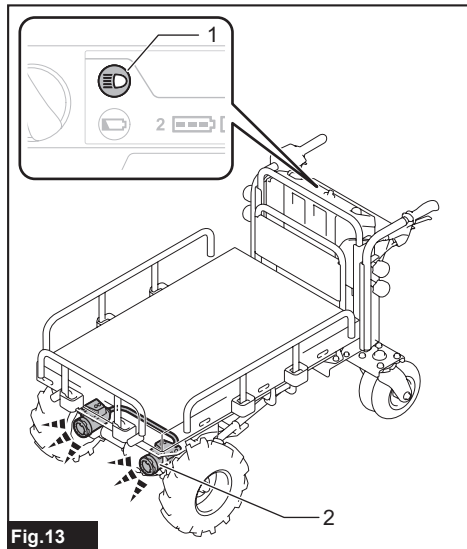

Fig.13

- 1. Bouton de lampe 2. Lampe avant

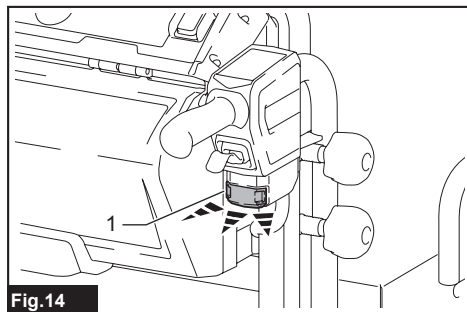

Fig.14

- 1. Lampe arrière

NOTE : Les lampes s'éteignent si la machine n'est pas utilisée pendant un certain temps.

NOTE : Les lampes s'éteignent lorsque le contact est coupé.

NOTE : Vous pouvez allumer les lampes même si la clé de verrouillage n'est pas insérée.

Gâchette et levier de frein

⚠ ATTENTION : Avant d'installer la batterie dans la machine, vérifiez toujours si la gâchette fonctionne correctement et revient en position d'arrêt lorsqu'elle est libérée.

Pour démarrer la machine, appuyez sur la gâchette. À l'aide de la gâchette, il est possible de régler la vitesse dans la plage de vitesses de réglage. Pour arrêter la machine, relâchez la gâchette et tirez sur le levier de frein.

Pour verrouiller le levier de frein, tirez le levier de frein et maintenez-le, puis tirez le levier de verrouillage et relâchez le levier de frein tout en tirant le levier de verrouillage. Pour libérer le verrou, tirez sur le levier de frein.

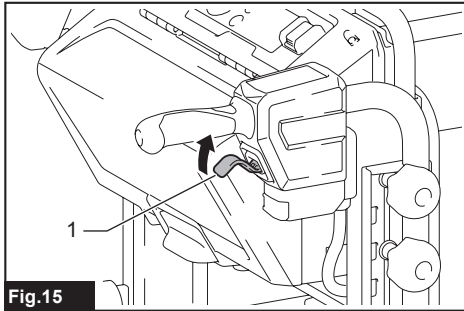

► 1. Gâchette

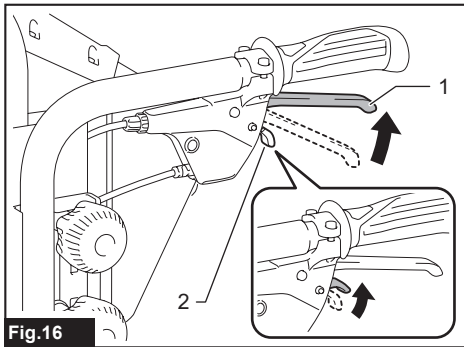

► 1. Levier de frein 2. Levier de verrouillage

Commutateur de déplacement vers le haut et vers le bas

⚠ ATTENTION : Assurez-vous de tenir le levier de frein lorsque vous actionnez le commutateur de déplacement vers le haut et vers le bas.

⚠ ATTENTION : Avant d'utiliser le commutateur de déplacement vers le haut et vers le bas, assurez-vous que la charge restante de la batterie n'est pas faible. Si la charge de la batterie est faible, verrouillez le levier de frein, puis changez les batteries pour des batteries chargées.

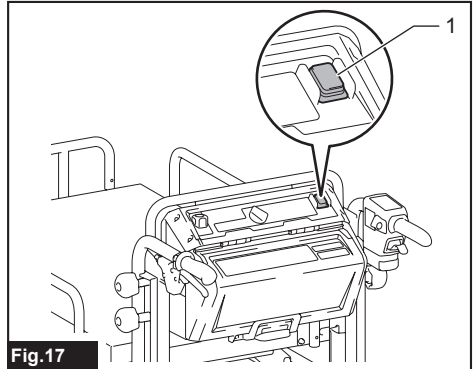

► 1. Commutateur de déplacement vers le haut et vers le bas

Vous pouvez soulever et abaisser la position du support en utilisant le commutateur de déplacement vers le haut et vers le bas. Pour soulever le support, appuyez sur le côté supérieur du commutateur de déplacement vers le haut et vers le bas tout en tenant le levier de frein. Pour abaisser le support, appuyez sur le côté inférieur du commutateur de déplacement vers le haut et vers le bas tout en tenant le levier de frein.

NOTE : Le bip est émis pendant que le support bouge.

Utilisation des protecteurs de cadre

ATTENTION : Lorsque vous soulevez les protecteurs de cadre, assurez-vous de les remettre complètement à leur position d'origine.

Lors de la charge ou de la décharge d'objets sur le support, vous pouvez abaisser les protecteurs de cadre du support en soulevant légèrement vers le haut et en faisant glisser les protecteurs de cadre, comme illustré dans la figure.

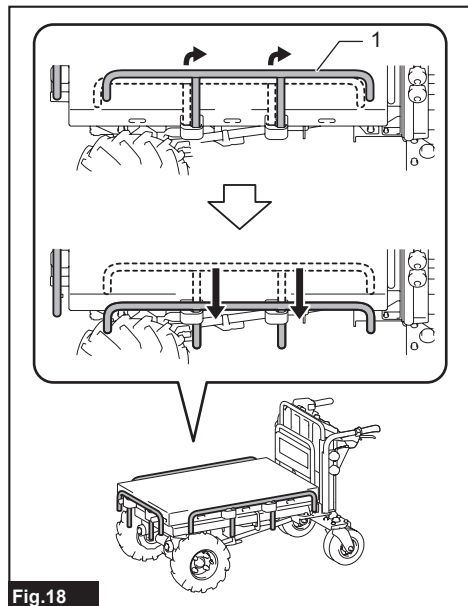

Fig.18

► 1. Protecteur de cadre

Lors du transport d'objets, assurez-vous de soulever les protecteurs de cadre pour éviter que les objets ne tombent du support.

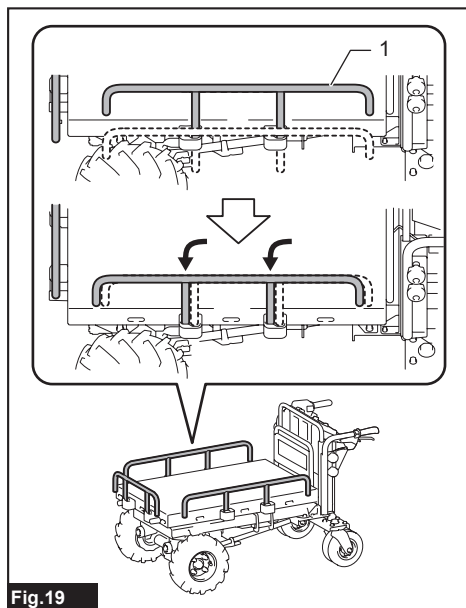

Fig.19

► 1. Protecteur de cadre

Réglage de la hauteur de poignée

AVIS : Fixez les poignées gauche et droite à la même hauteur.

La hauteur de la poignée est réglable sur sept niveaux. Pour régler la hauteur de la poignée, desserrez les deux boutons, puis ajustez la hauteur de la poignée en alignant le trou sur la poignée avec la partie saillante sur le cadre arrière et serrez solidement les deux boutons. Ajustez la hauteur de l'autre poignée de la même manière.

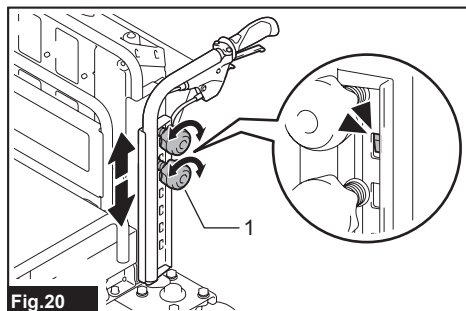

Fig.20

► 1. Bouton

Verrou de roue arrière

Vous pouvez fixer la direction des roues arrière à l'aide du verrou de roue arrière.

1. Déplacez légèrement la machine vers l'avant de manière à ce que les roues arrière soient orientées comme dans la figure.

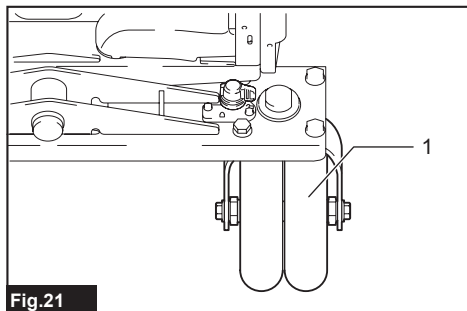

Fig.21

- 1. Roue arrière

2. Faites tourner le verrou de roue arrière vers l'arrière.

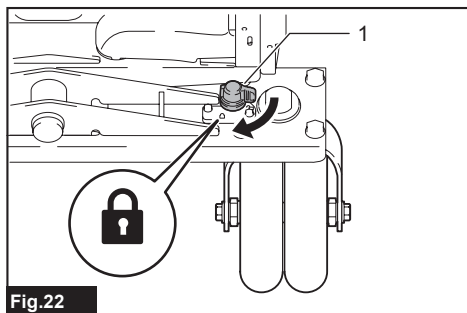

Fig.22

- 1. Verrou de roue arrière

3. Verrouillez l'autre roue arrière de la même manière.
4. Déplacez la roue arrière vers l'avant et l'arrière et vers la gauche et la droite légèrement pour s'assurer qu'elle est verrouillée.

Pour libérer le verrou de roue arrière, faites tourner le verrou de roue arrière de 90°, comme illustré dans la figure.

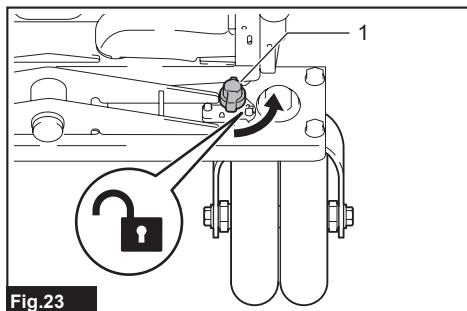

Fig.23

- 1. Verrou de roue arrière

NOTE : Les roues arrière peuvent être fixées dans quatre directions distinctes, comme illustré dans la figure.

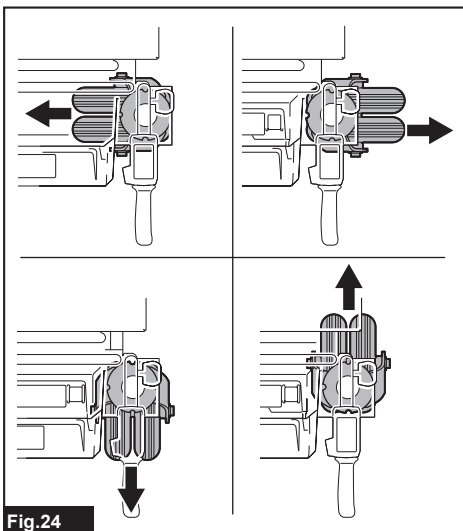

Fig.24

Utilisation du niveau

Vous pouvez vérifier si le sol est au niveau à l'aide du niveau.

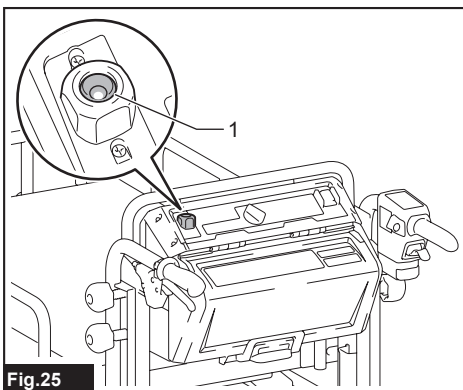

Fig.25

- 1. Niveau

UTILISATION

⚠ ATTENTION : Assurez-vous de verrouiller le levier de frein avant de charger ou de décharger des objets.

Utilisation de la machine

AVIS : Avant l'utilisation, veillez à insérer la clé de verrouillage. Si la clé de verrouillage n'est pas insérée, un bip est émis lorsque vous appuyez sur la gâchette. Le bip s'arrête lorsque vous libérez la gâchette et tirez sur le levier de frein.

AVIS : Avant d'utiliser la machine, effectuez l'inspection en vous reportant à la section sur l'entretien.

1. Assurez-vous que le levier de frein est verrouillé. Posez les batteries et insérez la clé de verrouillage et tournez-la dans le sens des aiguilles d'une montre.
2. Sélectionnez les batteries à l'aide du sélecteur de batterie.
3. Pour mettre le contact, appuyez sur le bouton d'alimentation sur le panneau de commande.

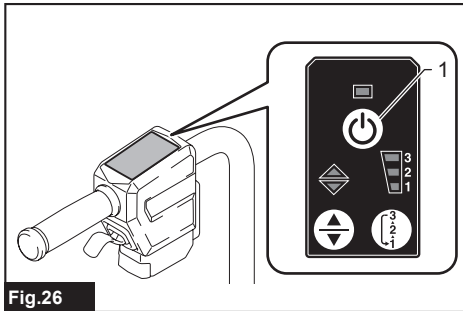

Fig.26

- 1. Bouton d'alimentation

4. Tirez sur le levier de frein pour le déverrouiller.

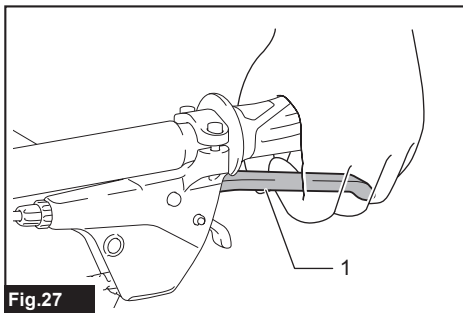

Fig.27

- 1. Levier de frein

5. Tenez les poignées fermement à deux mains.

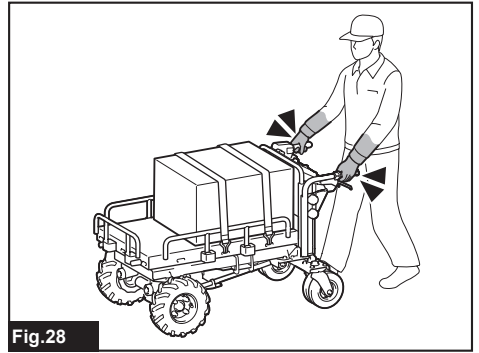

Fig.28

6. Appuyez sur la gâchette.

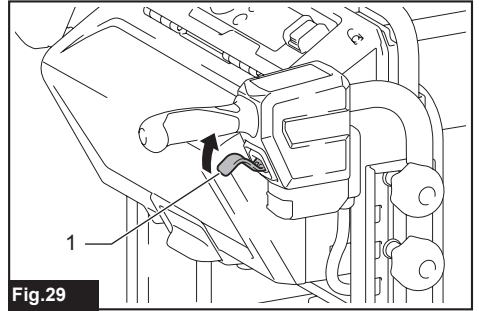

Fig.29

- 1. Gâchette

Chargement d'objets

⚠ ATTENTION : Avant de charger des objets sur la machine, assurez-vous que la machine est éteinte et que le levier de frein est verrouillé.

⚠ ATTENTION : Veillez à charger les objets à l'intérieur du support. Si les objets dépassent du support, ils risquent de tomber ou de s'effondrer s'ils touchent un obstacle.

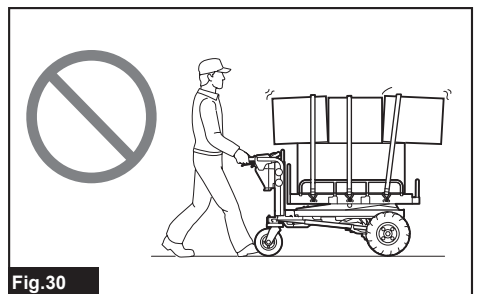

Fig.30

⚠ ATTENTION : Veillez à ne charger les objets que sous la hauteur des yeux. Une charge trop élevée est dangereuse, car elle obstrue la vue. Cela comporte également un risque de basculement et de blessure, car la charge a de fortes chances d'être mal équilibrée.

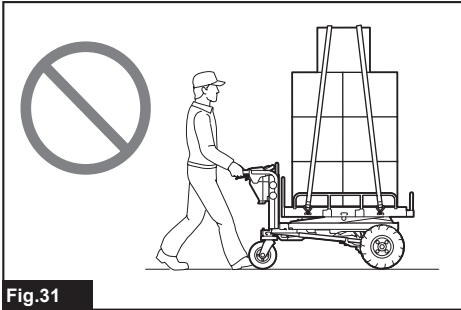

Fig.31

Lorsque vous chargez des objets sur le support, fixez-les à l'aide de câbles et attachez ces derniers aux crochets de câble du support.

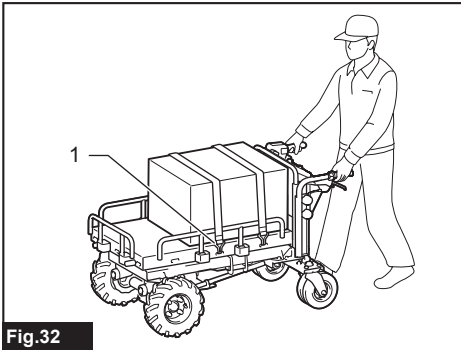

Fig.32

► 1. Crochet de câble

Soulèvement et abaissement du support

⚠ ATTENTION : Avant de soulever ou d'abaisser le support, assurez-vous de verrouiller le levier de frein.

⚠ ATTENTION : Soulevez ou abaissez le support sur un sol plat et stable. L'utilisation sur un sol instable peut entraîner un accident ou des blessures.

⚠ ATTENTION : Ne transportez qu'une charge minimale. Si la charge est considérable, n'essayez pas de soulever le support. Réduisez la charge, puis soulevez le support.

⚠ ATTENTION : Lorsque vous soulevez ou abaissez le support, ne mettez jamais une partie de votre corps sous le support.

⚠ ATTENTION : Avant de soulever ou d'abaisser le support, assurez-vous qu'il n'y a pas de personnes ou d'obstacles autour de la machine.

Vous pouvez soulever et abaisser la position du support en utilisant le commutateur de déplacement vers le haut et vers le bas.

1. Arrêtez la machine, puis verrouillez le levier de frein.
2. Soulever le support en utilisant le commutateur de déplacement vers le haut et vers le bas tout en tenant le levier de frein.
3. Verrouillez le levier de frein, puis abaissez les protecteurs de cadre du support pour charger ou décharger les objets.
4. Soulevez les protecteurs de cadre du support, puis abaissez le support à la position la plus basse en utilisant le commutateur de déplacement vers le haut et vers le bas tout en maintenant le levier de frein.

AVIS : Vous pouvez ajuster légèrement la position de la machine en utilisant la gâchette lorsque le support est soulevé. Assurez-vous de verrouiller le levier de frein après avoir ajusté la machine en utilisant la gâchette.

AVIS : Avant d'utiliser la machine en utilisant la gâchette, assurez-vous d'abaisser le support à la position la plus basse. Si le support n'est pas à la position la plus basse, la vitesse de déplacement de la machine est limitée à 0,8 km/h (0,5 mi/h).

ENTRETIEN

⚠ ATTENTION : Veillez toujours à stationner la machine sur un sol plat et à verrouiller le levier de frein avant de remettre la machine ou d'entreprendre l'inspection ou l'entretien.

⚠ ATTENTION : Avant de procéder au remisage, à l'inspection ou à l'entretien, assurez-vous toujours que la clé de verrouillage et la batterie sont retirées de la machine.

⚠ ATTENTION : Retirez toujours la clé de verrouillage lorsque vous n'utilisez pas la machine. Rangez la clé de verrouillage dans un endroit sûr, hors de la portée des enfants.

Pour maintenir la SÉCURITÉ et la FIABILITÉ du produit, les réparations et tout autre travail d'entretien ou de réglage doivent être effectués dans un centre de service après-vente autorisé ou une usine Makita, exclusivement avec des pièces de rechange Makita.

Inspection avant l'utilisation

Effectuez les inspections suivantes avant d'utiliser la machine.

- Assurez-vous que les boulons, les écrous et les boutons sont fermement serrés.

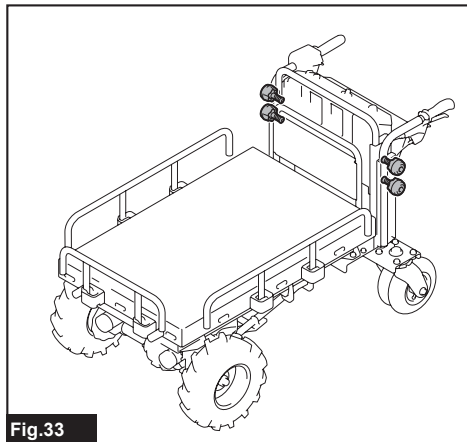

- Assurez-vous que le frein fonctionne adéquatement. Si vous sentez que le frein ne fonctionne pas suffisamment, effectuez le nettoyage du frein. Si vous ne remarquez aucune amélioration, demandez à votre centre de service après-vente Makita agréé de le réparer.
- Assurez-vous que les pneus des roues avant et arrière ne sont pas endommagés et que l'air dans les pneus est suffisant.
- Assurez-vous que les lampes avant et la lampe arrière sont propres. Nettoyez-les au besoin.

- Assurez-vous que les racleurs sont dans la bonne position. Si le racleur fait face vers le haut, ajustez son orientation en desserrant les boulons. Lors du serrage des boulons, ne poussez pas le racleur vers l'avant de la machine.

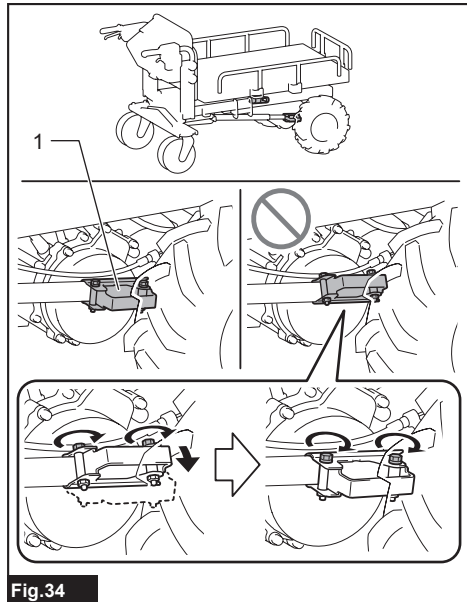

Fig.34

► 1. Racleur

Nettoyage de la machine

AVIS : N'utilisez jamais d'essence, de benzine, de solvant, d'alcool ou autres produits similaires. Une décoloration, une déformation ou la formation de fissures peuvent en découler.

AVIS : N'effectuez pas le nettoyage avec un appareil de lavage à haute pression.

AVIS : Lors du nettoyage de la machine, assurez-vous de fermer le couvercle du boîtier de batterie. Dans le cas contraire, de l'eau pourrait entrer dans le boîtier de batterie et causer une défaillance de la machine.

Retirez la boue, les saletés et autres corps étrangers de la machine. Nettoyez la machine à l'eau courante. Après le nettoyage, essuyez la machine avec un linge sec.

Remisage

AVIS : Avant de ranger la machine, assurez-vous que le support est dans la position la plus basse.

Verrouillez le levier de frein et retirez les batteries et la clé de verrouillage. Remisez la machine dans un endroit sûr, hors de la portée des enfants.

Regonflage du pneu

Assurez-vous qu'il ne manque pas d'air dans le pneu des roues avant et arrière. S'il n'y a pas assez d'air dans le pneu, regonflez-le avec un appareil de gonflage. La pression d'air devrait être la suivante :

- Pneu pour la roue avant : 280 kPa (40 PSI)
- Pneu pour la roue arrière : 525 kPa (75 PSI)

Roue avant

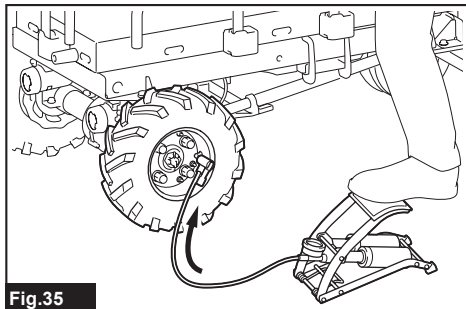

Fig.35

Roue arrière

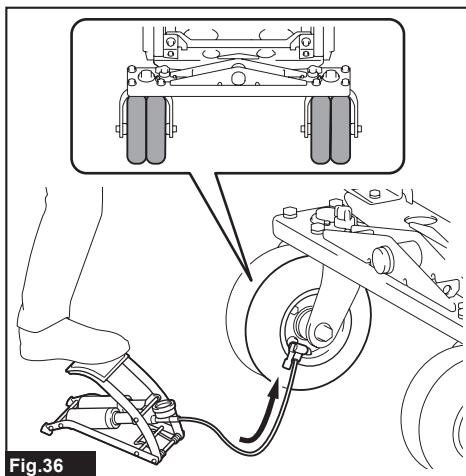

Fig.36

Remplacement du pneu

⚠ ATTENTION : Avant le remplacement des pneus, assurez-vous de décharger tous les objets de la machine.

⚠ ATTENTION : Lors du remplacement des pneus, portez des gants.

Remplacement du pneu de roue avant

NOTE : Lors de l'installation du pneu gris, installez-le de manière à ce que la valve soit orientée vers l'extérieur.

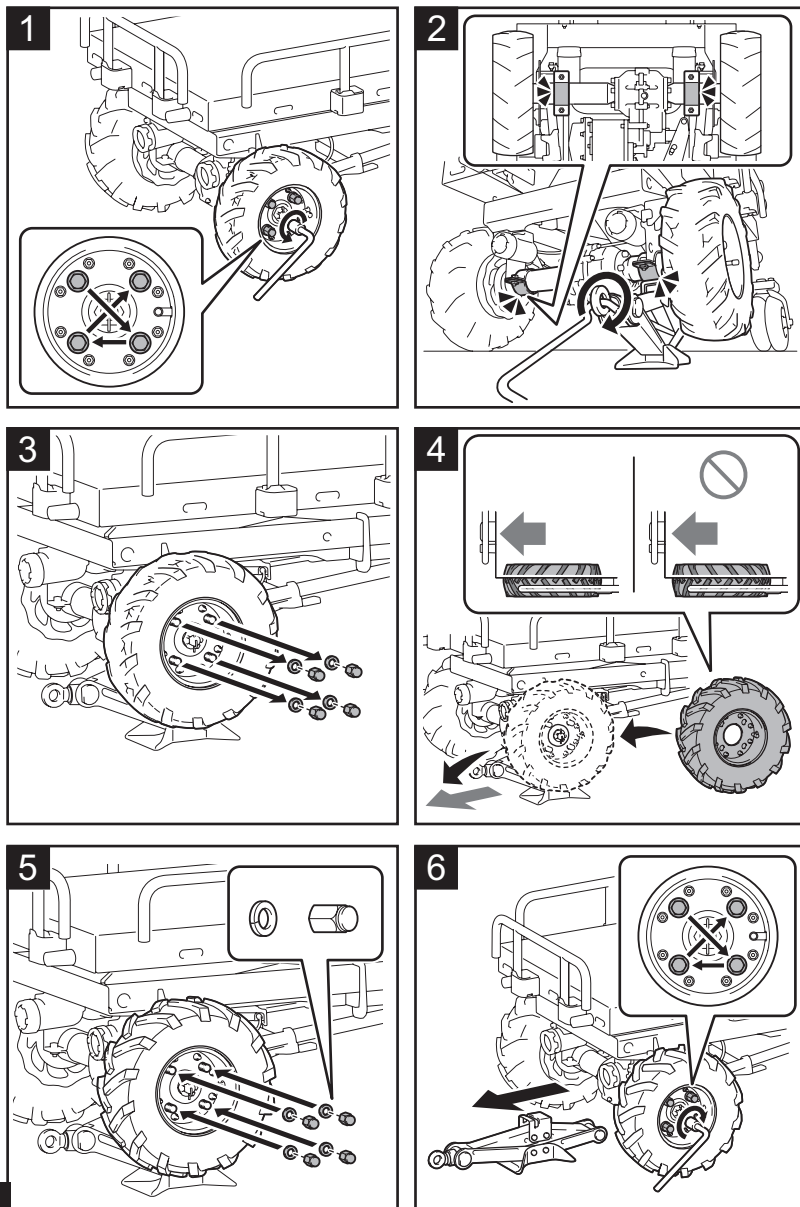

Fig.37

Remplacement du pneu de roue arrière

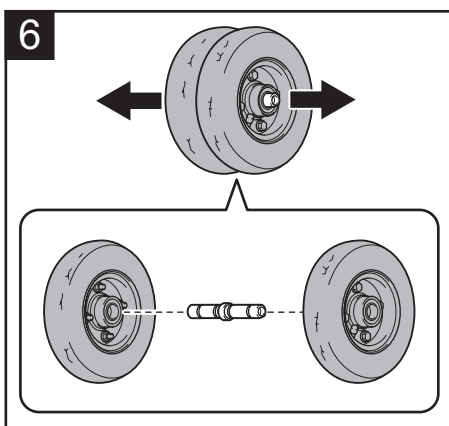
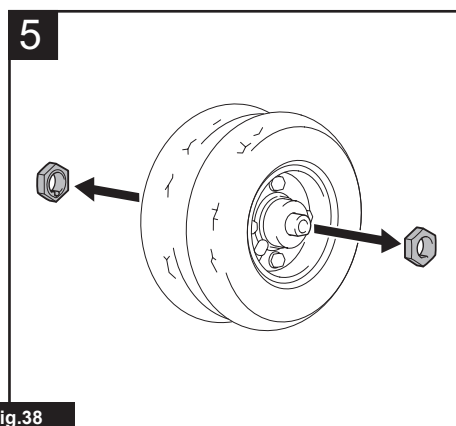
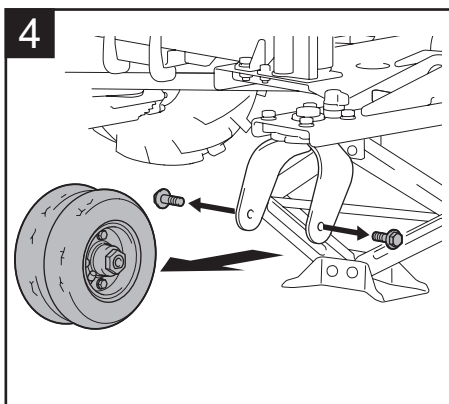
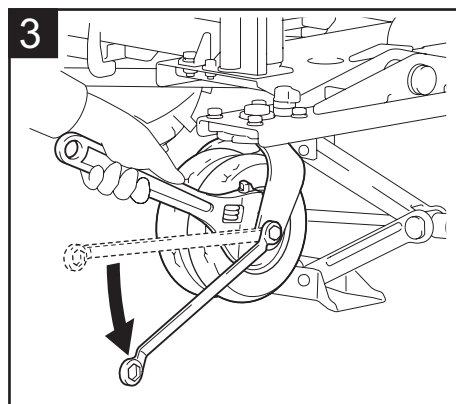
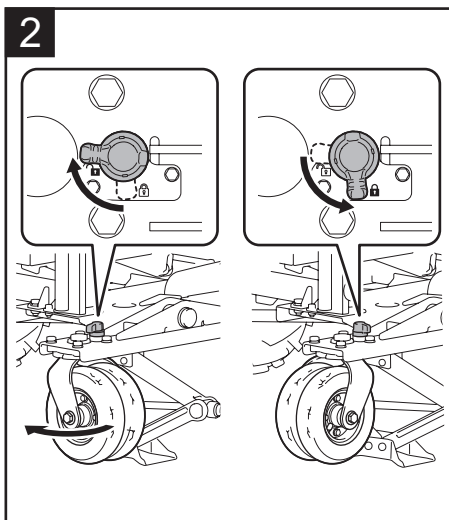
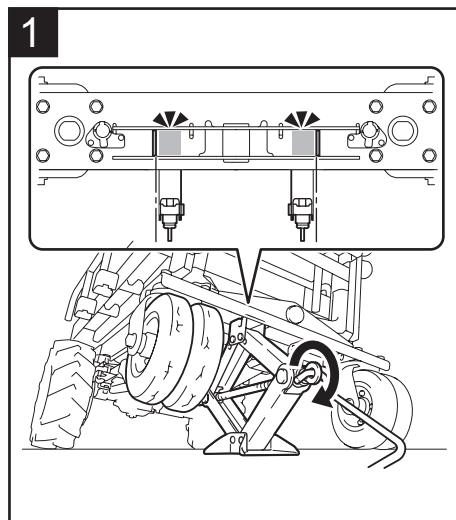

Fig.38

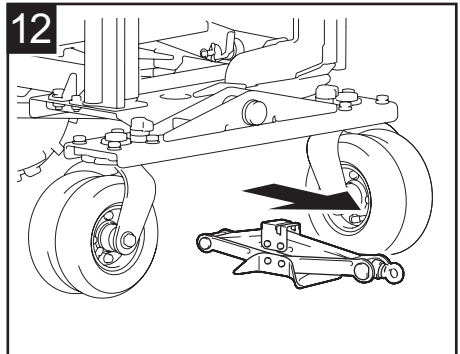
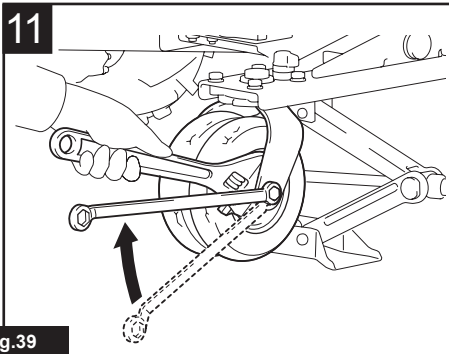
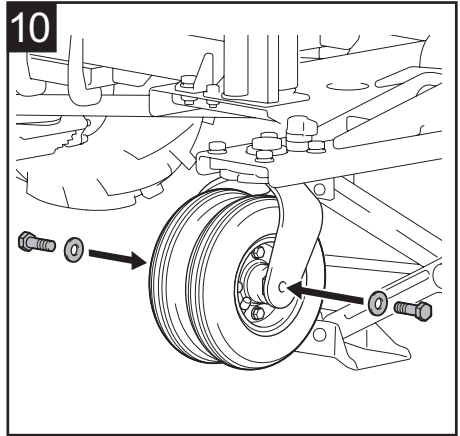
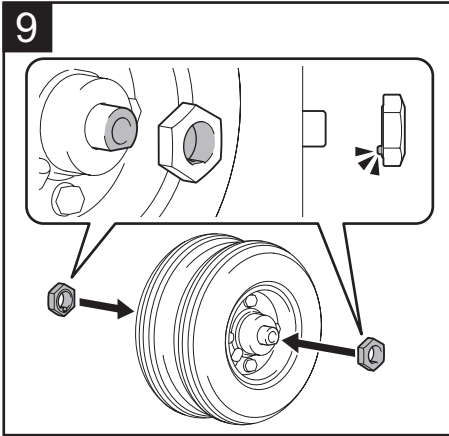
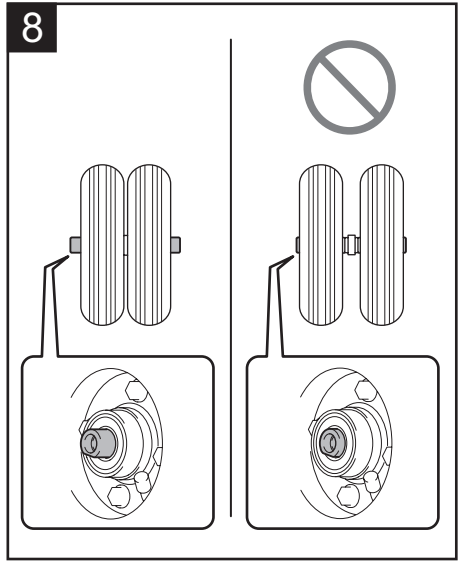
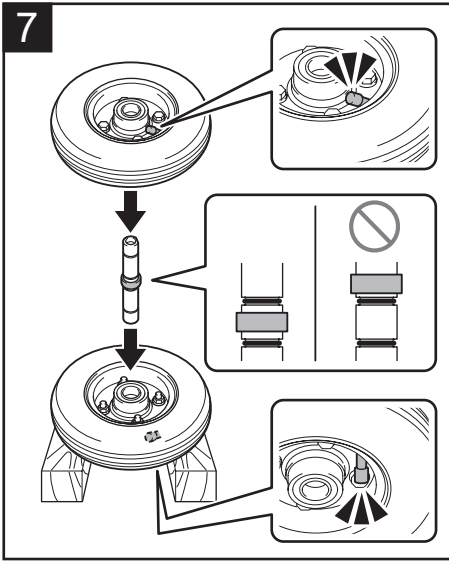

Fig.39

DÉPANNAGE

Avant de faire une demande de réparation, faites d'abord votre propre inspection. Si vous rencontrez un problème non indiqué dans ce manuel, ne démontez pas la machine. Demandez plutôt à un centre de service après-vente Makita agréé de faire la réparation avec des pièces de rechange Makita.

État anormal	Témoin d'alimentation secteur	Cause	Solution
La machine ne se met pas en marche.	Éteint.	Les deux batteries ne sont pas installées.	Installez deux batteries chargées.
		Problème de batterie (sous-tension)	Rechargez la batterie. Si la recharge est sans effet, remplacez la batterie.
		Le sélecteur de batterie n'est pas à la bonne position.	Sélectionnez la bonne batterie à l'aide du sélecteur de batterie.
La machine ne se met pas en marche.	Le témoin clignote en rouge.	La batterie est faible.	Rechargez la batterie. Si la recharge est sans effet, remplacez la batterie.
		Au moins une des batteries est épuisée.	Retirez la batterie épuisée ou remplacez-la par une batterie chargée. Dans ce cas, la lampe complètement à gauche du voyant de batterie de la batterie correspondante clignote.
	Le témoin clignote en vert.	La clé de verrouillage n'est pas insérée.	Insérez la clé de verrouillage et tournez-la dans le sens des aiguilles d'une montre.
		La machine s'est arrêtée à cause d'une surcharge.	Réduisez la quantité d'objets chargés.
		Les roues avant ou arrière sont bloquées ou verrouillées.	Retirez la cause du blocage ou du verrouillage des roues.
	Le témoin s'allume en rouge.	La machine s'est arrêtée à cause d'une surchauffe.	Laissez la machine et la batterie se refroidir.
	Le témoin clignote alternativement en rouge et en vert.	La clé de verrouillage n'est pas insérée.	Insérez la clé de verrouillage et tournez-la dans le sens des aiguilles d'une montre.
		La machine a détecté une anomalie.	Éteignez la machine, puis rallumez-la. Une défaillance de la machine s'est produite. Demandez à votre centre de service après-vente Makita agréé de la réparer.
	Le témoin s'allume en vert.	Le levier de changement de mode au neutre n'est pas dans sa position d'origine.	Verrouillez le levier de frein, puis restaurez le levier de changement de mode au neutre à sa position d'origine.
	La machine s'arrête après avoir fonctionné peu de temps.	Le témoin clignote en rouge.	La batterie est faible.

Dépannage pour un arrêt de la machine

⚠ MISE EN GARDE : À moins que cela ne soit absolument nécessaire, ne désactivez jamais le frein auxiliaire de la machine avec le levier de changement de mode au neutre. Puisque le frein auxiliaire de la machine est désactivé, la machine pourrait bouger de façon accidentelle et causer un accident ou des blessures corporelles.

⚠ MISE EN GARDE : Assurez-vous de remettre le levier de changement de mode au neutre à sa position d'origine après avoir tiré le levier vers l'extérieur.

S'il est impossible de déplacer la machine lorsque les batteries s'épuisent ou lorsque la machine connaît un dysfonctionnement, vous pouvez déplacer la machine manuellement en tirant le levier de changement de mode au neutre vers l'extérieur pour désactiver le frein auxiliaire.

1. Verrouillez le levier de frein.
2. Déchargez tous les objets de la machine.

⚠ ATTENTION : Assurez-vous de décharger tous les objets de la machine. La machine pourrait bouger accidentellement si des objets y sont laissés.

3. Si la machine est dans une pente, déverrouillez le levier de frein et orientez la machine de manière à ce que le levier de frein se trouve du côté ascendant de la pente et que la machine soit parallèle à la pente. Verrouillez le levier de frein.

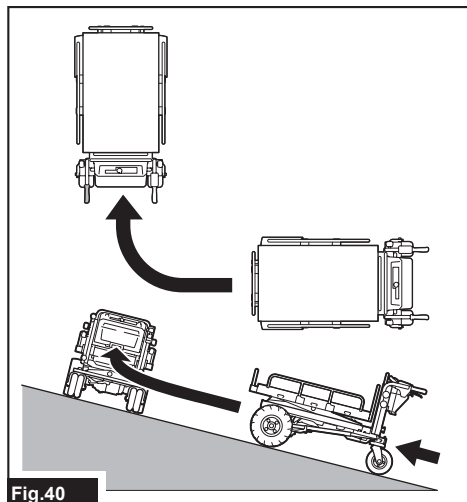

Fig.40

4. Assurez-vous que la machine ne bouge pas et tirez le levier de changement de mode au neutre vers l'extérieur.

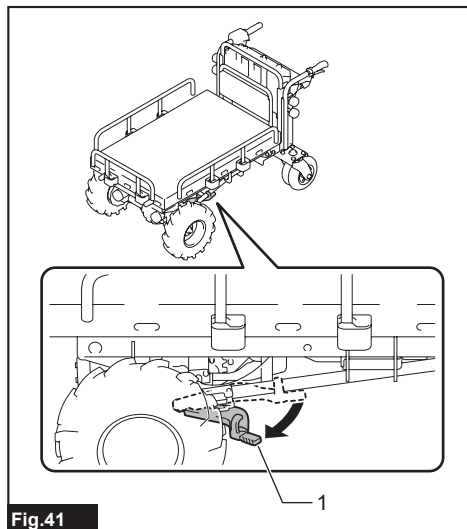

Fig.41

► 1. Levier de changement de mode au neutre

5. Déverrouillez le levier de frein et déplacez la machine manuellement à un endroit sécuritaire. Puisque le frein auxiliaire est désactivé, déplacez la machine avec soin avec le levier de frein de manière à ce que la vitesse n'augmente pas.

6. Après avoir déplacé la machine à un endroit sécuritaire, verrouillez le levier de frein.

7. Remettez le levier de changement de mode au neutre à sa position d'origine. Assurez-vous que le levier de changement de mode au neutre est complètement ramené, comme indiqué dans la figure.

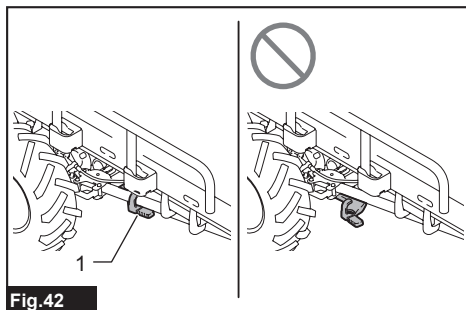

Fig.42

► 1. Levier de changement de mode au neutre

ACCESSOIRES EN OPTION

ATTENTION : Ces accessoires ou pièces complémentaires sont recommandés pour l'utilisation avec la machine Makita spécifiée dans ce manuel. L'utilisation de tout autre accessoire ou pièce complémentaire peut comporter un risque de blessure. N'utilisez les accessoires ou pièces complémentaires qu'aux fins auxquelles ils ont été conçus.

ATTENTION : N'utilisez que des accessoires ou pièces Makita sur la machine. L'utilisation d'autres accessoires ou pièces peut entraîner une grave blessure.

Si vous désirez obtenir plus de détails sur ces accessoires, veuillez contacter le centre de service après-vente Makita le plus près.

- Pneu avant (noir)
- Pneu avant (gris)
- Pneu arrière (gris)
- Chargeur et batterie authentiques Makita

NOTE : Certains éléments de la liste peuvent être inclus dans l'emballage du produit comme accessoires standard. Ils peuvent varier d'un pays à l'autre.

GARANTIE LIMITÉE MAKITA

Pour les conditions de garantie en vigueur qui s'appliquent à ce produit, veuillez vous reporter à la feuille de garantie en annexe. Si la feuille de garantie en annexe n'est pas disponible, reportez-vous aux détails de la garantie présentés sur le site Web de votre pays, ci-dessous.

États-Unis d'Amérique: www.makitatools.com

Canada: www.makita.ca

Autres pays: www.makita.com

ESPECIFICACIONES

Modelo:		DCU601
Dimensiones (La x An x Al) *1		1 400 mm x 730 mm x 820 mm a 1 030 mm (55" x 28-3/4" x 32-1/4" - 40-1/2")
Velocidad de recorrido	Hacia adelante	5,0 km/h / 3,5 km/h / 1,5 km/h (3,1 millas/h / 2,2 millas/h / 0,9 millas/h)
	Hacia atrás	1,0 km/h (0,6 millas/h)
Capacidad máxima de carga	En suelo uniforme	300 kg (661,4 lbs)
	En pendiente (3 ° - 12 °)	180 kg (396,8 lbs)
Capacidad máxima para subir pendientes		12°
Radio de giro mínimo *2		1 150 mm (45-1/4")
Freno		Freno de mano y freno de apoyo
Neumático	Rueda delantera	Llanta neumática
	Rueda trasera	Llanta neumática
Presión de aire recomendada	Rueda delantera	280 kPa (40 PSI)
	Rueda trasera	525 kPa (75 PSI)
Tensión nominal		36 V c.c.
Peso neto		144 kg - 145 kg (317 lbs - 320 lbs)

*1. La altura máxima cuando la cesta está levantada es de 1 020 mm (40-1/4"), y requiere un espacio de 1 260 mm (49-1/2") por encima de la máquina.

*2. Diámetro exterior al girar con la rueda delantera como eje.

- Debido a nuestro continuo programa de investigación y desarrollo, las especificaciones aquí incluidas están sujetas a cambio sin previo aviso.
- Las especificaciones pueden variar de país a país.
- El peso puede variar en función de los accesorios, incluido el cartucho de batería. En la tabla se muestra la combinación de peso más ligero y más pesado conforme al procedimiento 01/2014 de EPTA.

Cartucho de batería y cargador aplicables

Cartucho de batería	BL1815N / BL1820B / BL1830B / BL1840B / BL1850B / BL1860B
Cargador	DC18RC / DC18RD / DC18RE / DC18SD / DC18SE / DC18SF / DC18SH / DC18WC

- Algunos de los cartuchos de batería y cargadores enumerados arriba podrían no estar disponibles dependiendo de su área de residencia.

⚠ ADVERTENCIA: Use únicamente los cartuchos de batería y los cargadores indicados arriba. El uso de cualquier otro cartucho de batería y cargador podría ocasionar una lesión y/o un incendio.

⚠ ADVERTENCIA: Nunca utilice la unidad portátil de alimentación eléctrica PDC1200 o PDC01 con este producto. Usarlos juntos podría causar lesiones personales o fallas en el funcionamiento.

ADVERTENCIAS DE SEGURIDAD

Advertencias generales de seguridad para herramientas eléctricas

⚠️ ADVERTENCIA: Lea todas las advertencias de seguridad, instrucciones, ilustraciones y especificaciones suministradas con esta herramienta eléctrica. El no seguir todas las instrucciones indicadas a continuación podría ocasionar una descarga eléctrica, incendio y/o lesiones graves.

Conserve todas las advertencias e instrucciones como referencia en el futuro.

En las advertencias, el término "herramienta eléctrica" se refiere a su herramienta eléctrica de funcionamiento con conexión a la red eléctrica (con cableado eléctrico) o herramienta eléctrica de funcionamiento a batería (inalámbrica).

Seguridad en el área de trabajo

1. **Mantenga el área de trabajo limpia y bien iluminada.** Las áreas oscuras o desordenadas son propensas a accidentes.
2. **No utilice las herramientas eléctricas en atmósferas explosivas, tal como en la presencia de líquidos, gases o polvo inflamables.** Las herramientas eléctricas crean chispas que pueden prender fuego al polvo o los humos.
3. **Mantenga a los niños y curiosos alejados mientras utiliza una herramienta eléctrica.** Las distracciones le pueden hacer perder el control.

Seguridad eléctrica

1. **Las clavijas de conexión de las herramientas eléctricas deberán encajar perfectamente en la toma de corriente. No modifique nunca la clavija de conexión de ninguna forma. No utilice ninguna clavija adaptadora con herramientas eléctricas que tengan conexión a tierra (puesta a tierra).** La utilización de clavijas no modificadas y que encajen perfectamente en la toma de corriente reducirá el riesgo de que se produzca una descarga eléctrica.
2. **Evite tocar con el cuerpo superficies conectadas a tierra o puestas a tierra tales como tubos, radiadores, cocinas y refrigeradores.** Si su cuerpo es puesto a tierra o conectado a tierra existirá un mayor riesgo de que sufra una descarga eléctrica.
3. **No exponga la máquina multiuso a la lluvia.** El agua que ingrese a una máquina multiuso incrementará el riesgo de descarga eléctrica.
4. **No maltrate el cable. Nunca utilice el cable para transportar, jalar o desconectar la herramienta eléctrica. Mantenga el cable alejado del calor, aceite, objetos cortantes o piezas móviles.** Los cables dañados o enredados aumentan el riesgo de sufrir una descarga eléctrica.

5. **Cuando utilice una herramienta eléctrica en exteriores, utilice un cable de extensión apropiado para uso en exteriores.** La utilización de un cable apropiado para uso en exteriores reducirá el riesgo de que se produzca una descarga eléctrica.
6. **Si no es posible evitar usar una herramienta eléctrica en condiciones húmedas, utilice un alimentador protegido con interruptor de circuito de falla a tierra (ICFT).** El uso de un ICFT reduce el riesgo de descarga eléctrica.
7. **Las herramientas eléctricas pueden producir campos electromagnéticos (CEM) que no son dañinos para el usuario.** Sin embargo, si los usuarios tienen marcapasos y otros dispositivos médicos similares, deberán consultar al fabricante de su dispositivo y/o a su médico antes de operar esta herramienta eléctrica.

Seguridad personal

1. **Manténgase alerta, preste atención a lo que está haciendo y utilice su sentido común cuando opere una herramienta eléctrica. No utilice una herramienta eléctrica cuando esté cansado o bajo la influencia de drogas, alcohol o medicamentos.** Un momento de distracción mientras opera las herramientas eléctricas puede terminar en una lesión grave.
2. **Use equipo de protección personal. Póngase siempre protección para los ojos.** El equipo protector tal como máscara contra el polvo, zapatos de seguridad antiderrapantes, casco rígido y protección para oídos utilizado en las condiciones apropiadas reducirá el riesgo de lesiones.
3. **Impida el encendido accidental. Asegúrese de que el interruptor esté en la posición de apagado antes de conectar a la alimentación eléctrica y/o de colocar el cartucho de batería, así como al levantar o cargar la herramienta.** Cargar las herramientas eléctricas con su dedo en el interruptor o enchufarlas con el interruptor encendido hace que los accidentes sean comunes.
4. **Retire cualquier llave de ajuste o llave de apriete antes de encender la herramienta.** Una llave de ajuste o llave de apriete que haya sido dejada puesta en una parte giratoria de la herramienta eléctrica puede ocasionar alguna lesión.
5. **No utilice la herramienta donde no alcance. Mantenga los pies sobre suelo firme y el equilibrio en todo momento.** Esto permite un mejor control de la herramienta eléctrica en situaciones inesperadas.
6. **Use una vestimenta apropiada. No use ropa suelta ni alhajas. Mantenga el cabello, la ropa y los guantes alejados de las piezas móviles.** Las prendas de vestir holgadas, las alhajas y el cabello largo suelto podrían engancharse en estas piezas móviles.
7. **Si dispone de dispositivos para la conexión de equipos de extracción y recolección de polvo, asegúrese de conectarlos y utilizarlos debidamente.** Hacer uso de la recolección de polvo puede reducir los riesgos relacionados con el polvo.

8. **No permita que la familiaridad adquirida debido al uso frecuente de las herramientas haga que se sienta confiado e ignore los principios de seguridad de las herramientas.** Un descuido podría ocasionar una lesión grave en una fracción de segundo.
9. **Utilice siempre gafas protectoras para proteger sus ojos de lesiones al usar herramientas eléctricas. Las gafas deben cumplir con la Norma ANSI Z87.1 en EUA. Es responsabilidad del empleador imponer el uso de equipos protectores de seguridad apropiados a los operadores de la herramienta y demás personas cerca del área de trabajo.**
10. **No opere la máquina multiuso bajo la lluvia.** Esto podría resultar en la pérdida de control, resbalones y caídas que podrían incrementar el riesgo de lesiones personales.

Mantenimiento y uso de la herramienta eléctrica

1. **No fuerce la herramienta eléctrica. Utilice la herramienta eléctrica correcta para su aplicación.** La herramienta eléctrica adecuada hará un mejor trabajo y de forma más segura a la velocidad para la que ha sido fabricada.
2. **No utilice la herramienta eléctrica si el interruptor no la enciende y apaga.** Cualquier herramienta eléctrica que no pueda ser controlada con el interruptor es peligrosa y debe ser reemplazada.
3. **Desconecte la clavija de la fuente de alimentación y/o retire la batería de la herramienta eléctrica, en caso de ser removible, antes de realizar ajustes, cambiar accesorios o almacenar las herramientas eléctricas.** Tales medidas de seguridad preventivas reducirán el riesgo de poner en marcha la herramienta eléctrica de forma accidental.
4. **Guarde la herramienta eléctrica que no use fuera del alcance de los niños y no permita que las personas que no están familiarizadas con ella o con las instrucciones la operen.** Las herramientas eléctricas son peligrosas en manos de personas que no saben operarlas.
5. **Dé mantenimiento a las herramientas eléctricas y los accesorios. Compruebe que no haya piezas móviles desalineadas o estancadas, piezas rotas y cualquier otra condición que pueda afectar al funcionamiento de la herramienta eléctrica. Si la herramienta eléctrica está dañada, haga que la reparen antes de utilizarla.** Muchos de los accidentes son ocasionados por no dar un mantenimiento adecuado a las herramientas eléctricas.
6. **Mantenga las herramientas de corte limpias y filosas.** Si recibe un mantenimiento adecuado y tiene los bordes afilados, es probable que la herramienta se atasque menos y sea más fácil controlarla.
7. **Utilice la herramienta eléctrica, los accesorios y las brocas de acuerdo con estas instrucciones, considerando las condiciones laborales y el trabajo a realizar.** Si utiliza la herramienta eléctrica para realizar operaciones distintas de las indicadas, podrá presentarse una situación peligrosa.

8. **Mantenga los mangos y superficies de asiento secos, limpios y libres de aceite o grasa.** Los mangos y superficies de asiento resbalosos no permiten una manipulación segura ni el control de la herramienta en situaciones inesperadas.
9. **Cuando vaya a utilizar esta herramienta, evite usar guantes de trabajo de tela ya que éstos podrían atorarse.** Si los guantes de trabajo de tela llegan a atorarse en las piezas móviles, esto podría ocasionar lesiones personales.

Uso y cuidado de la herramienta a batería

1. **Recargue sólo con el cargador especificado por el fabricante.** Un cargador que es adecuado para un solo tipo de batería puede generar riesgo de incendio al ser utilizado con otra batería.
2. **Utilice las herramientas eléctricas solamente con las baterías designadas específicamente para ellas.** La utilización de cualquier otra batería puede crear un riesgo de lesiones o incendio.
3. **Cuando no se esté usando la batería, manténgala alejada de otros objetos metálicos, como sujetapapeles (clips), monedas, llaves, clavos, tornillos u otros objetos pequeños de metal los cuales pueden actuar creando una conexión entre las terminales de la batería.** Originar un cortocircuito en las terminales puede causar quemaduras o incendios.
4. **En condiciones abusivas, podrá escapar líquido de la batería; evite tocarlo. Si lo toca accidentalmente, enjuague con agua. Si hay contacto del líquido con los ojos, busque asistencia médica.** Puede que el líquido expulsado de la batería cause irritación o quemaduras.
5. **No utilice una herramienta ni una batería que estén dañadas o hayan sido modificadas.** Las baterías dañadas o modificadas podrían ocasionar una situación inesperada provocando un incendio, explosión o riesgo de lesiones.
6. **No exponga la herramienta ni la batería al fuego ni a una temperatura excesiva.** La exposición al fuego o a una temperatura superior a los 130 °C podría causar una explosión.
7. **Siga todas las instrucciones para la carga y evite cargar la herramienta o la batería fuera del rango de temperatura especificado en las instrucciones.** Una carga inadecuada o a una temperatura fuera del rango especificado podría dañar la batería e incrementar el riesgo de incendio.

Servicio

1. **Haga que una persona calificada repare la herramienta eléctrica utilizando sólo piezas de repuesto idénticas.** Esto asegura que se mantenga la seguridad de la herramienta eléctrica.
2. **Nunca dé servicio a baterías que estén dañadas.** El servicio a las baterías solamente deberá ser efectuado por el fabricante o un agente de servicio autorizado.
3. **Siga las instrucciones para la lubricación y cambio de accesorios.**
4. **No modifique ni intente reparar el aparato ni el paquete de baterías salvo como se indique en las instrucciones para el uso y cuidado.**

Advertencias de seguridad para la máquina multiuso

- No utilice la máquina en condiciones de mal clima, especialmente cuando exista riesgo de rayos.** Esto disminuye el riesgo de ser golpeado por un rayo.
- Cuando opere la máquina, use siempre calzado de protección con suela antiderrapante.** Los zapatos y botas de seguridad cerrados con suela antideslizante reducen el riesgo de lesiones.
- Inspeccione el camino antes de acarrear objetos o materiales.** Familiarizarse con el camino y asegurarse de que este sea lo suficientemente ancho para conducir la máquina bajo carga de forma segura ayudará a minimizar la pérdida de control.
- Tenga extrema precaución en terrenos resbalosos, sueltos o inestables.** Las superficies mojadas y resbalosas, tales como áreas pastosas húmedas, nieve o hielo, así como los terrenos sueltos e inestables como superficies con arena o grava podrían causar que la máquina perdiera tracción afectando adversamente la conducción, el frenado y la estabilidad.
- No opere la máquina sobre pendientes excesivamente pronunciadas.** Esto reducirá el riesgo de pérdida de control, resbalones y caídas que podrían causar lesiones personales. Las pendientes con una inclinación superior al máximo recomendado y los desniveles laterales podrían incrementar el riesgo de inestabilidad y afectar adversamente la capacidad para detener la máquina de forma segura.
- Cuando trabaje en pendientes, asegúrese siempre de pisar firmemente y de frente a estas, nunca arriba ni abajo, y de tener extrema precaución al cambiar de dirección.** Esto reduce el riesgo de pérdida de control, resbalones y caídas que podrían incrementar el riesgo de lesiones personales.
- Cuando sea posible, use las áreas niveladas para detenerse, cargar y descargar, y nunca deje la máquina desatendida sobre una pendiente.** La máquina es más inestable cuando está sobre una pendiente que cuando está sobre una superficie nivelada.
- Cuando se detenga sobre pendientes, coloque la máquina orientada hacia arriba o hacia abajo y bloquee las ruedas que no tengan el freno.** La máquina es menos estable cuando está orientada de frente a una pendiente. Las ruedas sin freno, en especial aquellas de tipo giratorio, podrían girar de repente y rodar hacia abajo incluso si el freno de estacionamiento de la rueda delantera está puesto.
- Nunca opere la máquina en condiciones de sobrecarga.** Asegúrese de que la máquina tenga la medida de capacidad adecuada para los objetos o materiales que se van a acarrear. Las cargas excesivas harán que la máquina sea más difícil de maniobrar y detener, incrementarán el tiempo de parada y la distancia, y podrían aumentar el riesgo de inestabilidad.
- Nunca opere la máquina en condiciones de apilamiento excesivo.** Apilar material sobre el borde de la caja o los lados de la caja puede causar que la máquina pierda el equilibrio y el control de forma incontrolable.

- Utilice contenedores y anclajes para sujetar las cargas.** Las cargas sueltas y/o no aseguradas tienen mayor probabilidad de desplazarse y ocasionar la pérdida de estabilidad y control.
- Mantenga siempre una sujeción firme en los mangos.** La pérdida de control puede incrementar el riesgo de lesiones personales.
- Active el sistema de bloqueo cuando la máquina no esté en uso.** El sistema de bloqueo evita el uso accionado de manera accidental de la máquina, por ejemplo por niños u otras personas no capacitadas ni autorizadas. Con el sistema de bloqueo activado, la energía eléctrica no se puede "encender".

Advertencias de seguridad del elevador

- No introduzca las manos en los mecanismos de elevación, ni otras partes del cuerpo, ni inserte ningún otro objeto mientras opera el elevador.** El contacto con el mecanismo elevador mientras está en uso podría aumentar el riesgo de lesiones personales graves o la muerte.
- Nunca opere el elevador cuando la máquina esté en terrenos inclinados, irregulares, resbaladizos, sueltos o inestables.** Cuando el elevador está en posición elevada, la máquina podría volverse inestable más fácilmente si no está sobre una superficie nivelada, estable y sólida.
- Nunca opere el elevador sin antes poner el freno de estacionamiento.** El freno de estacionamiento evita movimientos inesperados de la máquina.
- Evite la operación de transporte motorizado con el elevador en posición elevada porque resultaría en mayor inestabilidad, salvo pequeños movimientos de reposicionamiento de la máquina para una carga y descarga más segura.** La máquina podría colapsar o volcarse y causar lesiones corporales graves al operador o a las personas cercanas.

Instrucciones adicionales de seguridad

- Cuando vaya a dejar la máquina desatendida, ponga el freno de estacionamiento una vez que la máquina se encuentre en un área segura para detenerse.** El freno de estacionamiento evita el movimiento no intencional de la rueda delantera y puede mejorar la estabilidad.
- Asegúrese de que las rampas estén despejadas y que sean resistentes y seguras.** A fin de reducir el riesgo de lesiones, todas las rampas deberán ser despejadas de residuos sueltos y lo suficientemente resistentes para soportar el peso de las cargas previstas que serán transportadas sobre éstas. Éstas deberán tener un bloqueo adecuado por debajo y a ambos lados para evitar las desviaciones y los movimientos laterales bajo la carga. Todas las rampas deberán ser lo suficientemente anchas para asegurar una pisada firme al acarrear las cargas a través de éstas.
- Nunca opere la máquina en condiciones de sobrecarga.** Asegúrese de que la máquina tenga la medida de capacidad adecuada para los objetos o materiales que se van a acarrear. Las cargas excesivas harán que la máquina sea más difícil de maniobrar y detener, incrementarán el tiempo de parada y la distancia, y aumentarán el riesgo de inestabilidad.

4. **Retire la llave de seguridad cuando no vaya a utilizar la máquina.** La llave de seguridad evita el uso accionado de manera accidental de la máquina, por ejemplo por niños u otras personas no capacitadas ni autorizadas. Sin la llave, la alimentación eléctrica no podrá activarse.
5. **Esta máquina no puede ser usada en la vía pública.** El uso de la carretilla en la vía pública es ilegal y podría dar lugar a sanciones por parte de la jurisdicción local además de provocar lesiones personales.
6. **Utilice una placa resistente que funcione para evitar un deslizamiento o desenganche al cargar y/o descargar esta máquina para transporte, o al moverla entre diferentes niveles. Asegúrese de que la inclinación de la placa no exceda de 12° y use la máquina lenta y cuidadosamente. Una operación inestable y rápida podría ocasionar una volcadura y/o una caída.**
7. **No desarme, repare ni modifique esta máquina.**
13. **No toque las partes metálicas durante el uso o después del uso, ya que pueden calentarse lo suficiente como para causar quemaduras debido a la luz solar.**
14. **Tenga cuidado de que los cables no se enreden con la carga o los obstáculos.**
15. **Al cruzar un puente de madera, etc., asegúrese de que la suma del peso del producto, la capacidad de carga y el peso del operador no exceda el límite de peso del puente, y cruce el puente con cuidado a una velocidad constante.**
16. **Porte guantes cuando haga funcionar la máquina en ambientes de temperatura baja.** Si toca las piezas metálicas con las manos desprotegidas, puede que se le peguen las manos.
17. **Si hay personas u obstáculos en la dirección de desplazamiento, evítelos con anticipación.**
18. **Cuando utilice la máquina sobre suelo embarrado, inclinaciones mojadas o superficies resbalosas, tenga cuidado al pisar.**

Preparación

1. **Antes de operar la máquina, asegúrese de que no haya personas alrededor de la máquina.**
2. **Antes de operar la máquina, realice las inspecciones consultando la sección de mantenimiento.**

Operación

1. **Cuando opere la máquina, párese detrás de esta y sujete los mangos con ambas manos firmemente.**
2. **No opere la máquina mientras esté montado sobre ella.**
3. **No permita que otras personas se monten sobre la máquina.**
4. **Cuando opere la máquina en reversa o camine hacia atrás, vea detrás suyo y ponga atención al caminar, y tenga cuidado de no resbalarse o tropezarse.**
5. **No utilice la máquina cuando no tenga buena visibilidad ya que existe riesgo de golpear contra obstáculos.**
6. **Cuando opere la máquina en terreno accidentado o pase por la diferencia de nivel del camino, reduzca la velocidad y tenga cuidado.**
7. **Evite usar la máquina sobre suelo blando para evitar una volcadura debido a un colapso del arcén.**
8. **No opere la máquina sobre pendientes con una inclinación mayor a 12°.**
9. **En caso de observar alguna anomalía, detenga la máquina sobre suelo plano. Antes de inspeccionar la máquina, jale la palanca del freno, luego apague la máquina.**
10. **Cuando opere la máquina cerca de paredes, tenga cuidado de que sus manos no queden atrapadas entre el mango y la pared.**
11. **No utilice la máquina en condiciones de mal clima, especialmente cuando exista riesgo de rayos.** Esto disminuye el riesgo de ser golpeado por un rayo.
12. **Tenga extrema precaución en terrenos resbalosos, sueltos o inestables.** Las superficies mojadas y resbalosas, tales como áreas pastosas húmedas, nieve o hielo, así como los terrenos sueltos e inestables como superficies con arena o grava podrían causar que la máquina perdiera tracción afectando adversamente la conducción, el frenado y la estabilidad.
19. **No sumerja la máquina en los charcos.**
20. **Cuando deje la máquina mientras trabaja, asegúrese de devolver completamente la cesta a su posición original, bloquee la palanca del freno y retire la llave de bloqueo.**
21. **No deje la máquina desatendida mientras se cargan objetos en la cesta.**
22. **No levante ni baje la cesta en condiciones de viento.** Si lo hace, la máquina podría desestabilizarse y provocar un accidente.
23. **No levante ni baje la cesta en lugares donde el techo sea bajo o donde haya una obstrucción en la dirección ascendente de la máquina.** El hacerlo podría ocasionar un accidente.

Operación en pendientes

1. **No cruce a través de pendientes.**
2. **Deténgase antes de las bajadas, y asegúrese de reducir la velocidad y tener cuidado.**
3. **Si la velocidad es demasiado rápida cuando se viaja cuesta abajo, se emite un pitido. En este caso, disminuya la velocidad mediante el freno.**
4. **Tenga precaución al arrancar o detener la máquina en pendientes.**
5. **Asegure firmemente las cargas con cuerdas ya que éstas pueden perder estabilidad en pendientes.**
6. **Procure que la carga siempre sea mínima ya que la máquina puede volverse inestable en función de la condición de la carga.**
7. **Procure que la carga tenga la altura mínima posible ya que ésta podría tapar la vista en pendientes.**
8. **Nunca detenga la máquina en pendientes. Pare la máquina sobre suelo plano y bloquee la palanca del freno, luego apague la máquina.**
9. **No cambie el modo de dirección ni de velocidad en pendientes pronunciadas.**
10. **No suelte el gatillo interruptor en pendientes hacia arriba.** La máquina podría irse en reversa y provocar un accidente.

11. **Asegúrese de que la capacidad restante de la batería sea suficiente antes de operar la máquina en pendientes. Si la capacidad restante de la batería no es suficiente, cargue la batería o reemplácela con una que esté cargada.**
12. **Al arrancar la máquina en pendientes, no coloque el pie detrás de la rueda trasera, ya que la máquina retrocede unos centímetros.**

Carga de objetos

1. **Evite cargar la máquina con demasiados objetos. Al cargar objetos, asegúrese de seguir las instrucciones y los límites de carga indicados en el manual.**
2. **Dado que cuanto mayor sea la carga, más difícil será operar la máquina, mantenga la carga dentro del rango que no afecte la operación.**
3. **Asegure firmemente los objetos con cuerdas.**
4. **Cargue los objetos dentro de la cesta. Si los objetos sobresalen de la cesta, existe riesgo de accidentes debido a que los objetos pueden caerse o golpear contra obstáculos tales como paredes.**
5. **Asegúrese de que los objetos cargados estén por debajo del nivel de los ojos. Si la carga es demasiado alta, la vista podría taparse y resultar peligroso. Asimismo, podría haber riesgo de volcadura y lesiones debido a la probabilidad de que la carga pierda el equilibrio.**
6. **Cargue los objetos dentro de la cesta de manera uniforme. Si los objetos no se cargan uniformemente, podría haber riesgo de volcadura y lesiones debido a la probabilidad de que la carga pierda el equilibrio.**
7. **Asegúrese de cargar los objetos pesados primero para mantener el equilibrio.**
8. **Cargue y descargue los objetos sobre suelo plano. Nunca cargue o descargue objetos en una pendiente.**

Transporte de la máquina

1. **Utilice rampas de carga de al menos 4 veces la altura de la plataforma del camión, con accesorios adecuados a la plataforma, con superficie antideslizante y anchura, capaces de soportar el peso de la máquina y del operador. Lea atentamente el manual de instrucciones de las rampas de carga antes de su uso.**
2. **Antes de cargar la máquina, descargue todos los objetos de la máquina y retire el barro y otros desechos de los neumáticos. Instale las rampas de carga en una superficie plana y estable.**
3. **Antes de cargar o descargar la máquina, asegúrese de que no haya personas alrededor de la máquina y de las rampas de carga. Cargue o descargue la máquina a baja velocidad, teniendo cuidado de que la máquina no se caiga de las rampas de carga, y de no golpearse la cabeza contra el techo del camión. Tenga mucho cuidado al cargar o descargar la máquina hacia atrás.**
4. **Al transportar la máquina, bloquee la palanca del freno, desconecte la alimentación, retire las baterías y la llave de bloqueo, y fije la máquina de forma segura.**

Mantenimiento y almacenamiento

1. **Antes de almacenar o intentar realizar inspecciones o mantenimiento, siempre asegúrese de detener la máquina en un terreno plano y bloquear la palanca del freno, apagar la máquina y quitar la llave de bloqueo y los cartuchos de batería.**
2. **No deje la máquina desatendida a la intemperie bajo la lluvia.**
3. **Almacene la máquina lejos de la lluvia y la luz directa del sol y en un sitio donde no haga calor ni haya humedad.**
4. **Esta máquina está equipada con una unidad hidráulica en la parte inferior de la cesta para subir o bajar automáticamente la carga. No modifique la unidad hidráulica ni afloje los pernos de montaje de la unidad o los tornillos de ajuste de la válvula de alivio. Es muy peligroso, ya que podría causar accidentes o mal funcionamiento.**

Uso y cuidado de la herramienta a batería

1. **Evite una puesta en marcha accidental. Asegúrese de que el interruptor esté en la posición apagada antes de conectar el paquete de baterías, levantar la herramienta o cargarla. Cargar la herramienta con su dedo en el interruptor o pasar energía a la herramienta con el interruptor encendido puede propiciar accidentes.**
2. **Desconecte el paquete de baterías de la herramienta antes de hacer cualquier ajuste, cambiar accesorios o almacenar la herramienta. Estas medidas de seguridad preventivas reducen el riesgo de poner en marcha la herramienta accidentalmente.**
3. **Recargue sólo con el cargador especificado por el fabricante. Un cargador que sea adecuado para un tipo específico de paquete de batería puede generar un riesgo de incendio al usarse con un paquete de batería distinto.**
4. **Use las herramientas únicamente con los paquetes de baterías designados específicamente para ellas. El uso de otros paquetes de baterías puede generar riesgo de lesiones e incendio.**
5. **Cuando no se esté usando el paquete de batería, manténgalo alejado de otros objetos metálicos, como sujetapapeles (clips), monedas, llaves, clavos, tornillos u otros objetos pequeños de metal que puedan crear una conexión entre una terminal y otra. Causar un cortocircuito en las terminales de la batería puede provocar quemaduras o incendio.**
6. **En condiciones de mal uso, podría escapar líquido de la batería; evite el contacto. Si toca el líquido accidentalmente, enjuague con agua. Si hay contacto del líquido con los ojos, solicite atención médica. El líquido expulsado de la batería puede causar irritación o quemaduras.**
7. **No utilice un paquete de baterías o una herramienta que esté dañado/dañada o haya sido modificado/modificada. Las baterías dañadas o modificadas podrían comportarse de manera impredecible causando un incendio, explosión o riesgo de lesión.**

8. **No exponga un paquete de baterías o una herramienta al fuego o a una temperatura excesiva. La exposición al fuego a una temperatura superior a 130 °C (265 °F) podría causar una explosión.**
9. **Siga todas las instrucciones relativas a la carga y no cargue el paquete de baterías o la herramienta fuera del rango de temperatura especificado en las instrucciones. Cargar de manera inapropiada o a temperaturas fuera del rango especificado podría dañar la batería e incrementar el riesgo de incendio.**
10. **Pida que el servicio lo realice un técnico en reparaciones calificado y que utilice únicamente piezas de repuesto idénticas a las originales. Esto garantizará que se mantenga la seguridad del producto.**
11. **No modifique ni intente reparar la herramienta ni el paquete de baterías salvo como se indique en las instrucciones para el uso y cuidado.**

Seguridad eléctrica y de la batería

1. **No arroje la(s) batería(s) al fuego.** La celda podría explotar. Consulte los códigos locales para ver si hay instrucciones especiales relativas al desecho.
2. **No abra ni dañe la(s) batería(s).** Los electrolitos liberados son corrosivos y pueden ocasionar daños en los ojos o la piel. Pueden ser tóxicos si se llegan a tragar.
3. **No cargue la batería bajo la lluvia ni en lugares mojados.**
4. **No cargue la batería en exteriores.**
5. **No manipule el cargador, incluída la clavija del cargador, ni los terminales con las manos mojadas.**
6. **Al cambiar baterías, todas las baterías deberán ser cambiadas al mismo tiempo.** Mezclar baterías nuevas con descargadas podría aumentar la presión interna en las celdas y romper la batería descargada.
7. **Tenga cuidado al manipular las baterías a fin de evitar un cortocircuito en la batería con materiales conductores tales como anillos, pulseras y llaves.** La batería o conductor podrían sobrecalentarse y causar quemaduras.
8. **No reemplace la batería bajo la lluvia.**
9. **No moje el terminal de la batería con líquidos, como el agua, ni sumerja la batería en ellos. No deje la batería bajo la lluvia, ni cargue, utilice, o guarde la batería en un lugar húmedo o mojado.** Si el terminal se moja o entra líquido dentro de la batería, la batería puede sufrir un cortocircuito, con el consiguiente riesgo de sobrecalentamiento, incendio o explosión.
10. **Después de retirar la batería de la máquina o el cargador, asegúrese de acoplar la cubierta de la batería a la batería y de guardarla en un lugar seco.**
11. **No reemplace la batería con las manos mojadas.**
12. **Evite los entornos peligrosos. No utilice la máquina en lugares húmedos o mojados ni la exponga a la lluvia.** El agua que ingrese a la máquina incrementará el riesgo de descarga eléctrica.







13. **Si el cartucho de batería se moja, drene el agua que se haya acumulado en el interior y luego límpielo con un paño seco. Seque el cartucho de batería por completo en un lugar seco antes de usarlo.**

GUARDE ESTAS INSTRUCCIONES.

⚠ ADVERTENCIA: NO DEJE que la comodidad o familiaridad con el producto (a base de utilizarlo repetidamente) evite que siga estrictamente las normas de seguridad para dicho producto. El **USO INCORRECTO** o el **no seguir las normas de seguridad** indicadas en este manual de instrucciones puede ocasionar lesiones graves.

Símbolos

A continuación se muestran los símbolos utilizados para la herramienta.

V	volts o voltios
— — —	corriente directa o continua
kW	kilowatt
	Presión de aire: neumático delantero 280 kPa (40 PSI) y neumático trasero 525 kPa (75 PSI).
	Capacidad máxima de carga: 300 kg (661,4 lbs) sobre un terreno plano y 180 kg (396,8 lbs) sobre pendientes (hasta 12°).
	Riesgo de aplastamiento y trituración. Mantenga las manos despejadas durante la operación. No ponga sus manos o parte de su cuerpo dentro de las partes en movimiento.
	Bloquee el freno antes de jalar de la palanca de cambio neutral hacia afuera.
	Bloquee el freno antes de regresar la palanca de cambio neutral.
	Cuando se emita un pitido, bloquee la palanca del freno.
	Cuando suelte el gatillo interruptor, bloquee la palanca del freno.
	Para detener el pitido, suelte el gatillo interruptor y jale la palanca del freno.

Instrucciones importantes de seguridad para el cartucho de batería

1. Antes de utilizar el cartucho de batería, lea todas las instrucciones e indicaciones de precaución en el (1) el cargador de batería, (2) la batería, y (3) el producto con el que se utiliza la batería.
2. No desarme ni modifique el cartucho de batería. Podría ocurrir un incendio, calor excesivo o una explosión.
3. Si el tiempo de operación se ha acortado en exceso, deje de operar de inmediato. Podría correrse el riesgo de sobrecalentamiento, posibles quemaduras e incluso explosión.
4. En caso de que ingresen electrolitos en sus ojos, enjuáguelos bien con agua limpia y consulte de inmediato a un médico. Esto podría ocasionar pérdida de visión.
5. Evite cortocircuitar el cartucho de batería:
 - (1) No toque las terminales con ningún material conductor.
 - (2) Evite guardar el cartucho de batería en un cajón junto con otros objetos metálicos, tales como clavos, monedas, etc.
 - (3) No esponga el cartucho de batería al agua o la lluvia.

Un cortocircuito en la batería puede causar un flujo grande de corriente, sobrecalentamiento, posibles quemaduras e incluso una descompostura.
6. No guarde ni utilice la herramienta y el cartucho de batería en lugares donde la temperatura pueda alcanzar o exceder los 50 °C (122 °F).
7. Nunca incinere el cartucho de batería incluso en el caso de que esté dañado seriamente o ya no sirva en absoluto. El cartucho de batería puede explotar si se tira al fuego.
8. No clave, corte, aplaste, lance o deje caer el cartucho de batería, ni golpee un objeto sólido contra el cartucho de batería. Dicha acción podría resultar en un incendio, calor excesivo o en una explosión.
9. No use una batería dañada.
10. Las baterías de ión de litio están sujetas a los requisitos reglamentarios en materia de bienes peligrosos.

Para el transporte comercial, por ej., mediante terceros o agentes de transporte, se deben tomar en cuenta los requisitos especiales relativos al empaque y el etiquetado.

Para efectuar los preparativos del artículo que se va a enviar, se requiere consultar a un experto en materiales peligrosos. Si es posible, consulte además otras regulaciones nacionales más detalladas.

Pegue o cubra con cinta adhesiva los contactos abiertos y empaque la batería de manera que ésta no pueda moverse dentro del paquete.
11. Para deshacerse del cartucho de batería, sáquelo de la herramienta y deséchelo en un lugar seguro. Siga las regulaciones locales relacionadas al desecho de las baterías.

12. Utilice las baterías únicamente con los productos especificados por Makita. Instalar las baterías en productos que no cumplan con los requisitos podría ocasionar un incendio, un calentamiento excesivo, una explosión o una fuga de electrolito.
13. Si no se utiliza la herramienta por un periodo largo, debe extraerse la batería de la herramienta.
14. El cartucho de batería podría absorber calor durante y después de su uso, lo que ocasionaría quemaduras o quemaduras a baja temperatura. Tenga cuidado con la manipulación de los cartuchos de batería que estén calientes.
15. No toque el terminal de la herramienta inmediatamente después de su uso, ya que el mismo podría estar lo suficientemente caliente como para provocarle quemaduras.
16. No permita que las rebabas, el polvo o la tierra queden atrapados en los terminales, orificios y ranuras del cartucho de batería. Podría provocar calentamiento, incendio, explosión y mal funcionamiento de la herramienta o del cartucho de batería, lo que resultaría en quemaduras o lesiones personales.
17. No utilice el cartucho de batería cerca de cables eléctricos de alto voltaje, a menos que la herramienta sea compatible con el uso cercano a estos cables eléctricos de alto voltaje. Esto podría ocasionar una avería o descompostura de la herramienta o del cartucho de batería.
18. Mantenga la batería alejada de los niños.

GUARDE ESTAS INSTRUCCIONES.

⚠PRECAUCIÓN: Utilice únicamente baterías originales de Makita. El uso de baterías no originales de Makita, o de baterías alteradas, puede ocasionar que las baterías exploten causando un incendio, lesiones personales y daños. Asimismo, esto invalidará la garantía de Makita para la herramienta y el cargador Makita.

Consejos para alargar al máximo la vida útil de la batería

1. Cargue el cartucho de batería antes de que se descargue completamente. Pare siempre la operación y cargue el cartucho de batería cuando note menos potencia en la herramienta.
2. No cargue nunca un cartucho de batería que esté completamente cargado. La sobrecarga acortará la vida de servicio de la batería.
3. Cargue el cartucho de batería a una temperatura ambiente de 10 °C - 40 °C (50 °F - 104 °F). Si un cartucho de batería está caliente, déjelo enfriar antes de cargarlo.
4. Cuando no utilice el cartucho de batería, sáquelo de la herramienta o del cargador.
5. Cargue el cartucho de batería si no va a utilizarlo durante un periodo prolongado (más de seis meses).

DESCRIPCIÓN DE LAS PIEZAS

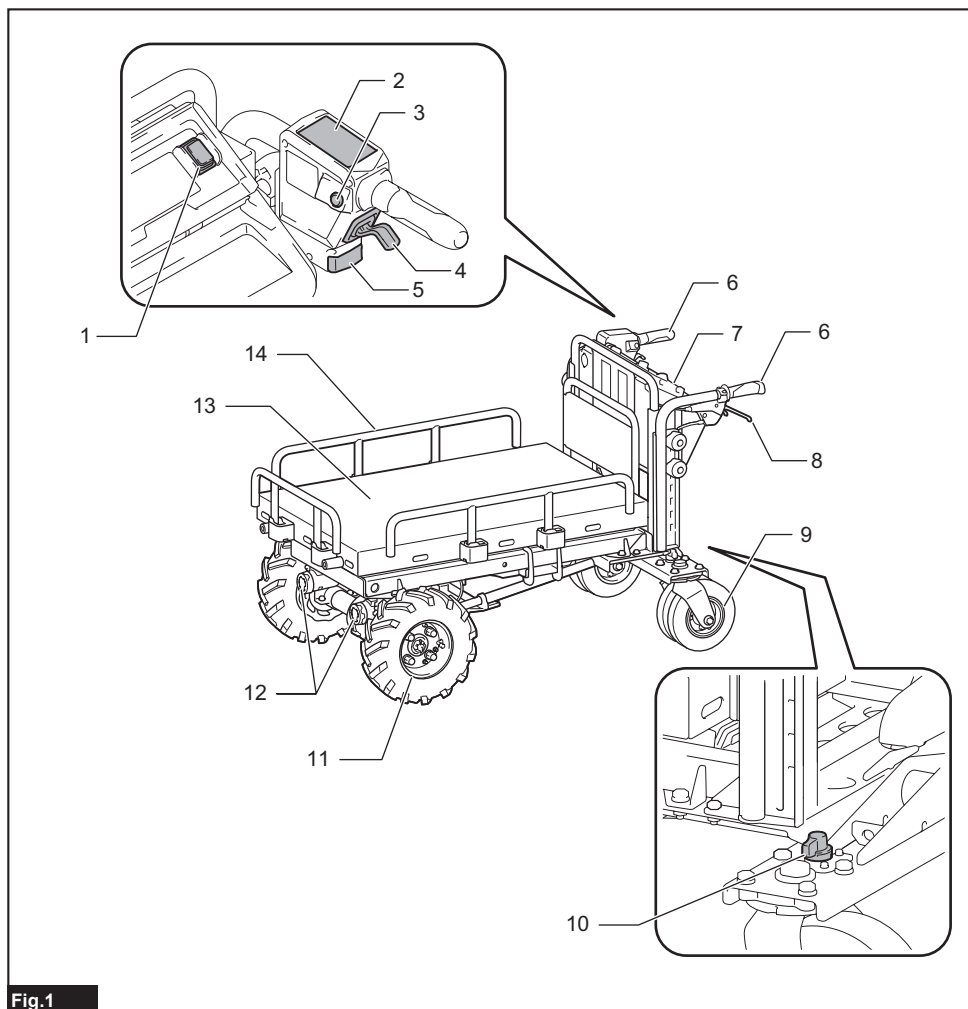

Fig.1

1	Interruptor de ascenso y descenso	2	Panel de control	3	Botón de pitido	4	Gatillo interruptor
5	Lámpara trasera	6	Mango	7	Caja de batería	8	Palanca del freno
9	Rueda trasera	10	Seguro de la rueda trasera	11	Rueda delantera	12	Lámpara delantera
13	Cesta	14	Barras de protección	-	-	-	-

DESCRIPCIÓN DEL FUNCIONAMIENTO

Instalación o extracción del cartucho de batería

⚠PRECAUCIÓN: Apague siempre la máquina y bloquee la palanca del freno antes de instalar o extraer el cartucho de batería.

⚠PRECAUCIÓN: Instale siempre el cartucho de batería por completo hasta que el indicador rojo no pueda verse. Si no es así, éste podría caerse de la máquina ocasionándole una lesión a usted o a alguien más a su alrededor.

⚠PRECAUCIÓN: No instale el cartucho de batería a la fuerza. Si el cartucho no se desliza hacia adentro fácilmente, esto se debe a que no ha sido insertado correctamente.

⚠PRECAUCIÓN: No utilice el cartucho de batería de alta temperatura. Cuando se utiliza el cartucho de batería de alta temperatura, la máquina se detiene automáticamente antes de escucharse un pitido corto y esto podría ocasionar una lesión.

⚠PRECAUCIÓN: Tenga cuidado de no pellizcar sus dedos al abrir o cerrar la cubierta de la batería.

AVISO: Asegúrese de haber asegurado la cubierta de la batería antes de utilizar el equipo. De lo contrario, el lodo, la tierra o el agua pueden causar daños al producto o al cartucho de batería.

Instalación del cartucho de batería

1. Jale hacia arriba la palanca de bloqueo, y luego abra la cubierta de la caja de batería.

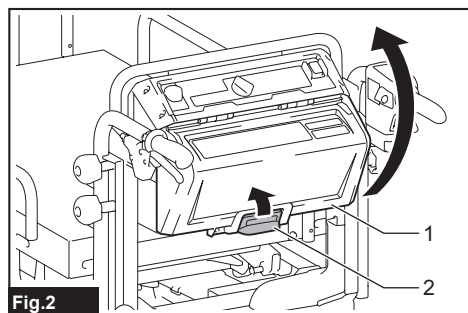

Fig.2

► 1. Cubierta 2. Palanca de bloqueo

2. Alinee la lengüeta en el cartucho de batería con la ranura en la caja de batería y luego deslice el cartucho hasta que quede asegurado en su lugar haciendo un pequeño clic.

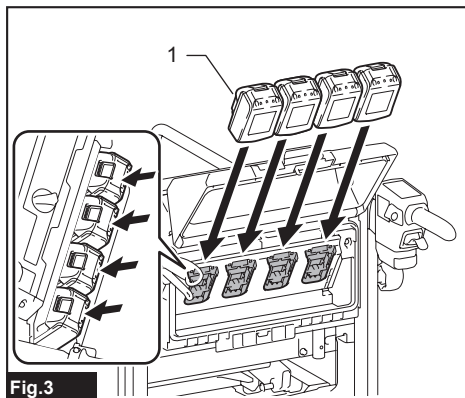

Fig.3

► 1. Cartucho de batería

3. Inserte la llave de bloqueo hasta el fondo en el lugar que se muestra en la figura, y gírela en el sentido de las manecillas del reloj.

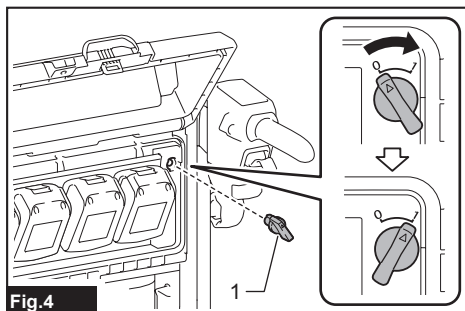

Fig.4

► 1. Llave de cierre

NOTA: Para girar la llave de bloqueo, insértela por completo.

4. Cierre la cubierta de la caja de batería.

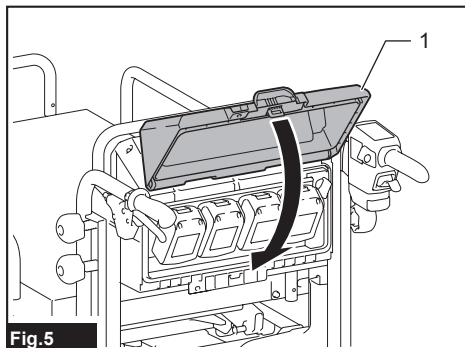

Fig.5

► 1. Cubierta

Extracción del cartucho de batería

1. Jale hacia arriba la palanca de bloqueo, y luego abra la cubierta de la caja de batería.
2. Saque el cartucho de batería de la caja de batería mientras desliza el botón en la parte delantera del cartucho.

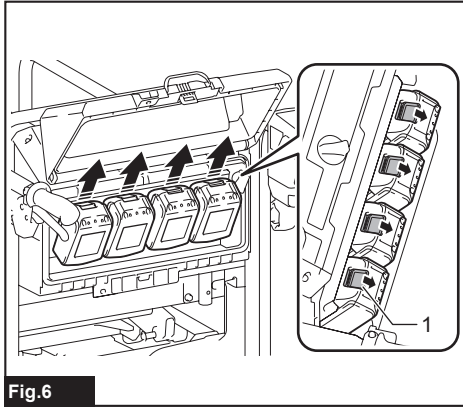

Fig.6

► 1. Botón

3. Gire la llave de bloqueo en sentido inverso al de las manecillas del reloj, y júlela hacia afuera.
4. Cierre la cubierta de la caja de batería.

Sistema de protección de la máquina/batería

Esta máquina está equipada con un sistema de protección de la máquina/batería. Este sistema corta automáticamente la alimentación al motor para prolongar la vida útil de la máquina y la batería. La máquina se detendrá automáticamente durante la operación si esta o el cartucho de batería presenta alguna de las siguientes condiciones. Se escucha un pitido corto o uno largo antes de que la máquina se detenga automáticamente. Los indicadores de batería y las lámparas del panel de control parpadean mientras se escucha el pitido.

NOTA: Para detener el pitido, suelte el gatillo interruptor y jale la palanca del freno.

Protección contra sobrecarga

Cuando la máquina/la batería sea utilizada de una manera que cause que consuma una cantidad anormalmente alta de corriente, la máquina se detendrá automáticamente y la lámpara de alimentación principal parpadeará en verde. En esta situación, apague la máquina y detenga la aplicación que haya causado que la máquina se sobrecargara al reducir los objetos que se hayan cargado. Luego, encienda la máquina para volver a arrancarla.

Protección contra sobrecalentamiento

Cuando la máquina se sobrecaliente, la máquina se detendrá automáticamente y la lámpara de alimentación principal se encenderá en rojo. En este caso, permita que la máquina y la batería se enfríen antes de volver a encender la máquina.

Protección contra sobrecarga

Cuando la capacidad de la batería no sea suficiente, la lámpara de alimentación principal y el indicador de batería correspondiente parpadean en rojo. En este caso, cambie los cartuchos de batería o reemplácelos por cartuchos completamente cargados, o extraiga los cartuchos de batería de la máquina y cárguelos.

NOTA: La luz indicadora de alimentación principal parpadea en rojo cuando la batería se sobrecalienta.

Protección contra otras causas

AVISO: La lámpara de alimentación principal parpadea en verde y rojo alternadamente cuando ocurra una anomalía en la máquina. En este caso, consulte la sección de detección y solución de problemas.

El sistema de protección también está diseñado para otras causas que podrían dañar la máquina, y permite que la máquina se detenga automáticamente. Siga todos los pasos a continuación para eliminar las causas cuando la máquina se haya detenido temporalmente o se haya detenido durante el funcionamiento.

1. Apague la máquina, y luego enciéndala nuevamente para reiniciarla.
2. Cargue la(s) batería(s) o reemplácela(s) con batería(s) recargada(s).
3. Deje que la máquina y la(s) batería(s) se enfríen.

AVISO: Si no hay mejoría en la máquina o esta se detiene debido a una causa no descrita anteriormente, consulte la sección de detección y solución de problemas.

Indicación de la capacidad restante de la batería

PRECAUCIÓN: Antes de verificar las capacidades restantes de las baterías o de cambiar los cartuchos de batería, asegúrese de detener la máquina.

PRECAUCIÓN: Cuando la capacidad de la batería sea baja, se escuchará un pitido corto. En este caso, bloquee la palanca del freno y luego cambie los cartuchos de batería por otros cargados o cargue los cartuchos de batería. Si continúa operando la máquina con poca capacidad de la batería y la capacidad restante de la batería se agota, se emite un pitido largo y la máquina se detiene automáticamente, y esto puede causar un accidente o lesiones.

PRECAUCIÓN: Si el pitido es escuchado mientras opera la máquina en una pendiente, lleve la máquina a un lugar seguro, bloquee la palanca del freno y luego cambie los cartuchos de batería por unos cargados, o cargue los cartuchos de batería.

PRECAUCIÓN: Si la carga es grande y se emite un pitido mientras se conduce en pendientes, bloquee la palanca del freno y preste atención a la seguridad, y cambie los cartuchos de batería por otros cargados. Mueva la máquina a un lugar seguro, y bloquee la palanca del freno. Reduzca la carga antes de operar la máquina nuevamente. Para más detalles, consulte la sección de detección y solución de problemas.

Verificar el nivel de la batería de la caja de batería

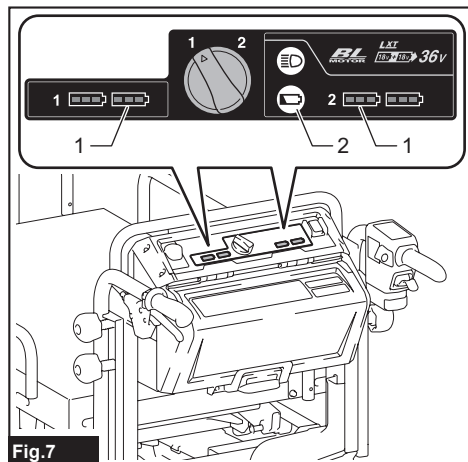

► 1. Indicador de batería 2. Botón de verificación

Oprima el botón de verificación para indicar las capacidades restantes de la batería. Los indicadores de batería corresponden a cada batería.

Estado del indicador de batería			Capacidad restante de la batería
Encendido	Parpadeando	Apagado	
			50% - 100%
			20% - 50%
			0% - 20%
			Vacía
			Batería no instalada

NOTA: Si usted continúa jalando el gatillo interruptor aun habiendo escuchado el pitido corto, la máquina se detendrá automáticamente. Una vez que la máquina se haya detenido de forma automática, el pitido continuará y el freno de apoyo se activará. Para detener el pitido y liberar el freno de apoyo, suelte el gatillo interruptor y tire de la palanca del freno. No presione la máquina forzosamente sin liberar el freno de apoyo.

NOTA: Usted puede verificar la capacidad restante de la batería incluso si la llave de bloqueo no ha sido insertada.

NOTA: Los indicadores de batería que muestran la capacidad restante de la batería solo son para referencia. La capacidad real de la batería puede variar, según las condiciones de uso.

Verificar el nivel de la batería del cartucho de batería

Únicamente para cartuchos de batería con el indicador

Oprima el botón de verificación en el cartucho de la batería para que indique la capacidad restante de la batería. Las luces indicadoras se iluminarán por algunos segundos.

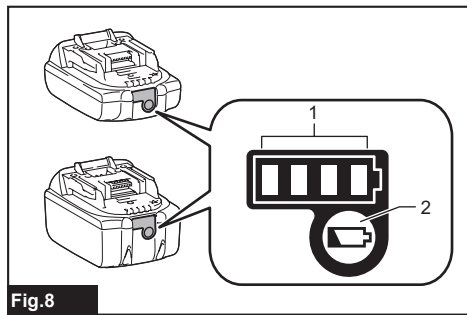

► 1. Luces indicadoras 2. Botón de verificación

Luces indicadoras			Capacidad restante
Iluminadas	Apagadas	Parpadeando	
			75% a 100%
			50% a 75%
			25% a 50%
			0% a 25%
			Cargar la batería.
			La batería pudo haber funcionado mal.

NOTA: Dependiendo de las condiciones de uso y la temperatura ambiente, la indicación podrá diferir ligeramente de la capacidad real.

NOTA: La primera luz indicadora (extrema izquierda) parpadeará cuando el sistema de protección de batería esté en funcionamiento.

Cambio del cartucho de batería

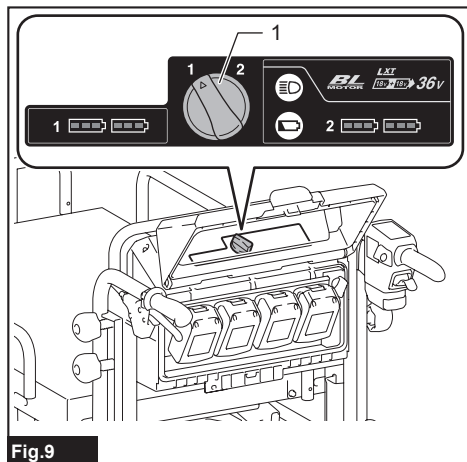

Fig.9

► 1. Interruptor de selección de baterías

La máquina utiliza 2 cartuchos de batería para operar a la vez. Se pueden instalar hasta cuatro cartuchos de batería en la máquina. Antes de operar la máquina, seleccione los cartuchos de batería que va a utilizar durante la operación girando el interruptor de selección de baterías.

AVISO: Si el cartucho de batería se encuentra en las siguientes condiciones, la máquina no funcionará incluso si cambia la batería con el interruptor de selección de baterías.

- La capacidad restante de al menos uno de los cartuchos de batería está vacía.
- Al menos uno de los cartuchos de batería se sobrecalentó.

En este caso, retire el cartucho de batería vacío o sobrecalentado, o reemplace el cartucho de batería por uno cargado.

NOTA: Si solo hay 2 cartuchos de batería instalados en la máquina, asegúrese de seleccionar los cartuchos de batería instalados con el interruptor de selección de baterías.

Panel de control

PRECAUCIÓN: Bloquee siempre la palanca del freno y apague la máquina cuando no esté en uso.

Botón de encendido/apagado

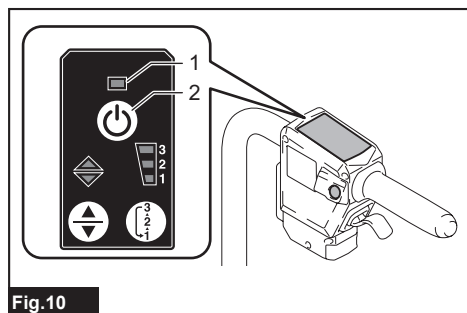

Fig.10

► 1. Lámpara de alimentación principal 2. Botón de encendido/apagado

Para encender la máquina, bloquee la palanca del freno, y luego presione el botón de encendido/apagado sin tirar del gatillo interruptor. La lámpara de alimentación principal se iluminará en verde. Para apagar la máquina, suelte el gatillo interruptor y bloquee la palanca del freno, y luego presione el botón de encendido/apagado.

NOTA: Se realiza una prueba eléctrica la primera vez que se conduce la máquina después de encenderla. Si se detecta un problema, la lámpara de alimentación principal parpadea en rojo o verde alternadamente. En este caso, consulte la sección de detección y solución de problemas.

NOTA: Si la lámpara de alimentación principal se enciende en rojo o parpadea en rojo o en verde, consulte las instrucciones para ver lo referente al sistema de protección de la máquina/batería o la sección de detección y solución de problemas.

NOTA: Esta máquina emplea la función de apagado automático. Para evitar un arranque accidental, la máquina se apagará automáticamente cuando esta se detenga y no se opere durante un cierto período después de que se encienda la máquina.

NOTA: Si presiona el botón de encendido/apagado mientras aprieta el gatillo interruptor, la máquina no se enciende. Suelte el gatillo interruptor, y luego presione el botón de encendido/apagado.

Botón de avanzar/reversa y botón de velocidad

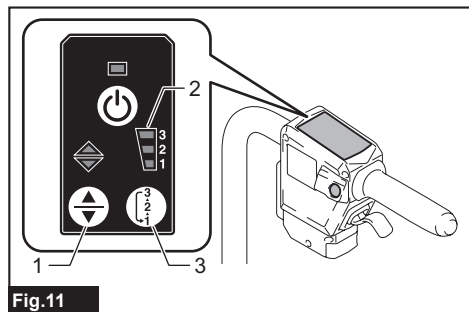

Fig.11

- 1. Botón de avanzar/reversa 2. Indicador de velocidad 3. Botón de velocidad

Oprima el botón de avanzar/reversa para cambiar entre los modos avanzar y reversa. Oprima el botón de velocidad para cambiar entre velocidad baja, velocidad media y velocidad alta. Cuando la máquina es encendida, el modo avanzar y la velocidad baja están ajustados.

NOTA: El botón de avanzar/reversa no está disponible cuando se jala el gatillo interruptor.

NOTA: Cuando la máquina es operada en reversa se escucha un pitido corto.

NOTA: El botón de velocidad no está disponible cuando la máquina es operada en reversa.

NOTA: Si la máquina detecta un problema, los indicadores de velocidad parpadean alternativamente. En este caso, consulte la sección de detección y solución de problemas.

Botón de pitido

Cuando oprime el botón de pitido, se emite el sonido de pitido.

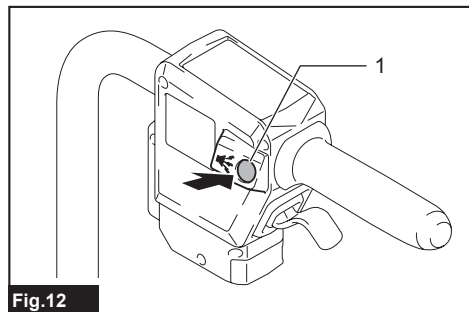

Fig.12

- 1. Botón de pitido

NOTA: El botón de pitido está disponible cuando se enciende la máquina.

NOTA: El botón de pitido está disponible incluso si la llave de bloqueo no está insertada en la caja de batería.

Encendido de las lámparas

Oprima el botón de la lámpara en la caja de batería para encender las lámparas delanteras y la lámpara trasera. Para apagar las lámparas, presione el botón de la lámpara nuevamente.

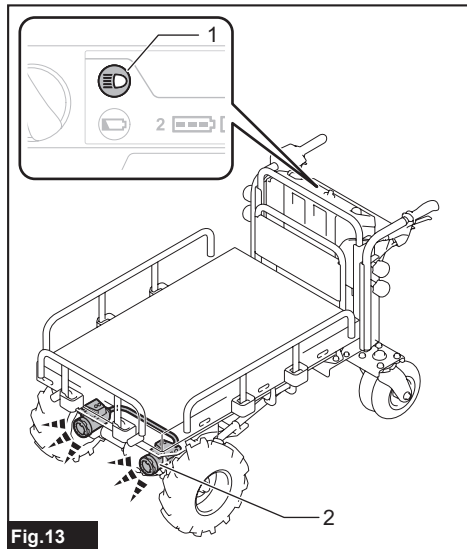

Fig.13

- 1. Botón de la lámpara 2. Lámpara delantera

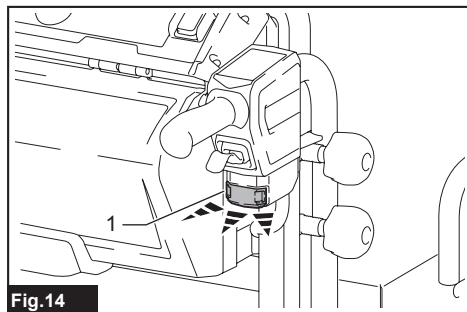

Fig.14

- 1. Lámpara trasera

NOTA: Las lámparas se apagan si la máquina no se opera durante un cierto tiempo.

NOTA: Las lámparas se apagarán al apagarse la máquina.

NOTA: Usted podrá encender las lámparas incluso si la llave de bloqueo no ha sido insertada.

Gatillo interruptor y palanca del freno

⚠PRECAUCIÓN: Antes de instalar el cartucho de batería en la máquina, verifique siempre que el gatillo interruptor se accione debidamente y que regrese a la posición de apagado al soltarlo.

Para arrancar la máquina, jale el gatillo interruptor. Mediante el gatillo interruptor, la velocidad se puede ajustar dentro del rango de velocidad establecido. Para detener la máquina, suelte el gatillo interruptor y jale la palanca del freno. Para bloquear la palanca del freno, tire y sostenga la palanca del freno, luego tire de la palanca de bloqueo y luego suelte la palanca del freno mientras tira de la palanca de bloqueo. Para liberar el seguro, jale la palanca del freno.

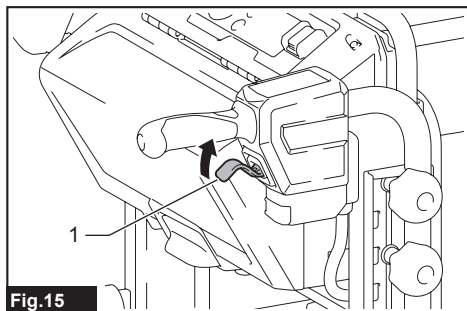

Fig.15

► 1. Gatillo interruptor

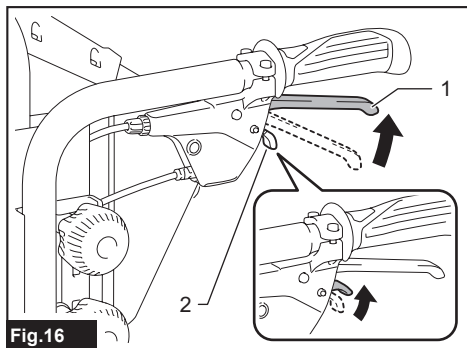

Fig.16

► 1. Palanca del freno 2. Palanca de bloqueo

Interruptor de ascenso y descenso

⚠PRECAUCIÓN: Asegúrese de sostener la palanca del freno cuando opere el interruptor de ascenso y descenso.

⚠PRECAUCIÓN: Antes de usar el interruptor de ascenso y descenso, asegúrese de que la capacidad restante de la batería no sea baja. Si la capacidad de la batería es baja, bloquee la palanca del freno, y luego cambie los cartuchos de batería por otros cargados, o reemplace los cartuchos de batería por cargados.

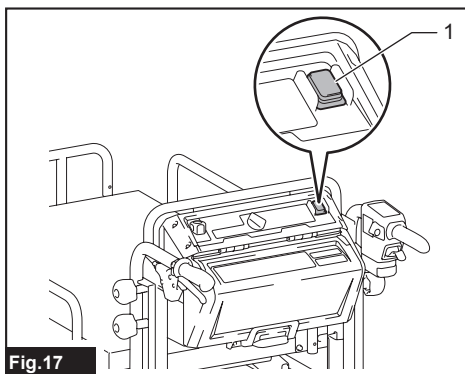

Fig.17

► 1. Interruptor de ascenso y descenso

Puede subir y bajar la posición de la cesta con el interruptor de ascenso y descenso. Para levantar la cesta, presione el lado superior del interruptor de ascenso y descenso mientras sujeta la palanca del freno. Para bajar la cesta, presione el lado inferior del interruptor de ascenso y descenso mientras sujeta la palanca del freno.

NOTA: El pitido se emite mientras se mueve la cesta.

Uso de las barras de protección

⚠PRECAUCIÓN: Al levantar las barras de protección, asegúrese de devolverlas completamente a sus posiciones originales.

Cuando cargue o descargue objetos en la cesta, puede bajar las barras de protección de la cesta levantando y deslizando ligeramente las barras de protección, como se muestra en la figura.

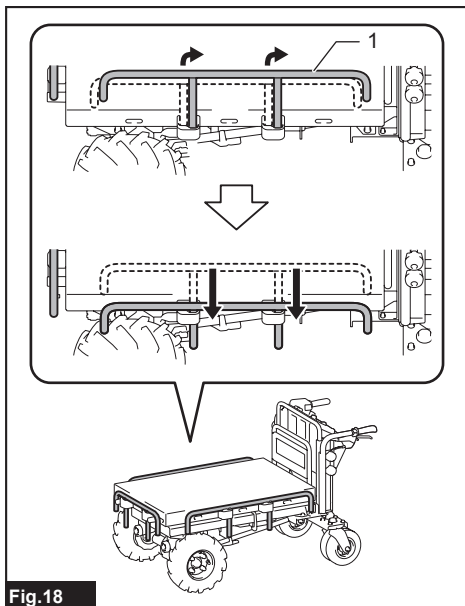

Fig.18

► 1. Barras de protección

Cuando transporte los objetos, asegúrese de levantar las barras de protección para evitar que los objetos se caigan de la cesta.

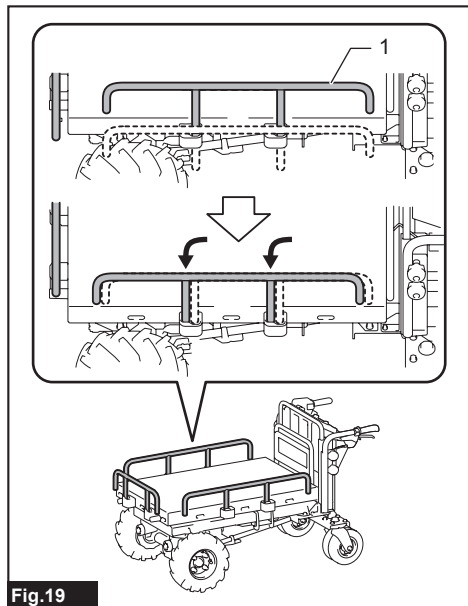

Fig.19

► 1. Barras de protección

Ajuste de la altura de los mangos

AVISO: Fije los mangos izquierdo y derecho a la misma altura.

La altura del mango se puede ajustar en siete niveles. Para ajustar la altura del mango, afloje las 2 perillas, luego ajuste la altura del mango alineando el orificio del mango con la protuberancia del marco posterior, y luego apriete las 2 perillas firmemente. Ajuste la altura del otro mango de la misma manera.

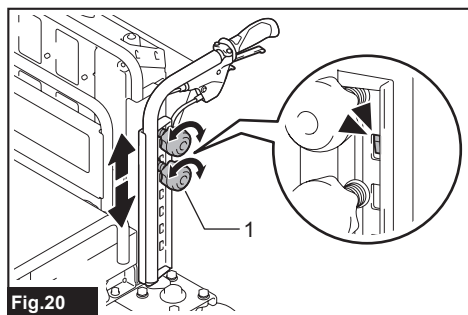

Fig.20

► 1. Perilla

Seguro de la rueda trasera

Puede fijar la dirección de las ruedas traseras mediante el seguro de la rueda trasera.

1. Mueva ligeramente la máquina hacia adelante para que las ruedas traseras se orienten en la dirección que se muestra en la figura.

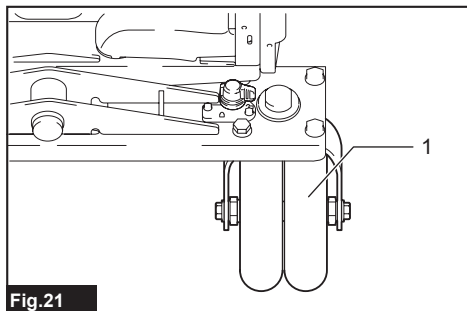

Fig.21

► 1. Rueda trasera

2. Gire el seguro de la rueda trasera hacia la parte de atrás.

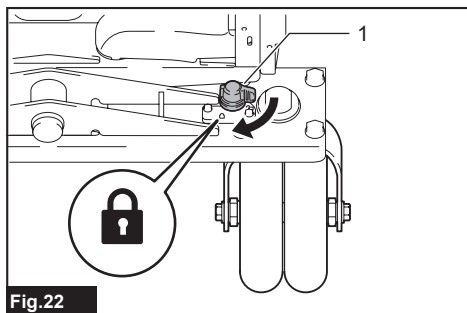

Fig.22

► 1. Seguro de la rueda trasera

3. Bloquee la otra rueda trasera de la misma forma.

4. Mueva la rueda trasera hacia adelante y hacia atrás o hacia la izquierda y hacia la derecha ligeramente para asegurarse de que esté bloqueada.

Para liberar el seguro de la rueda trasera, gire el seguro de la rueda trasera 90° como se muestra en la figura.

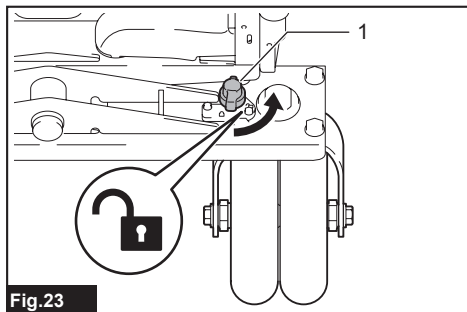

Fig.23

► 1. Seguro de la rueda trasera

NOTA: Las ruedas traseras se pueden fijar en 4 direcciones diferentes como se muestra en la figura.

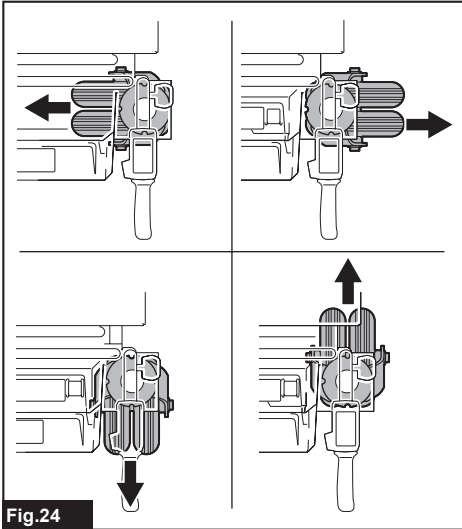

Fig.24

Uso del nivel

Con el nivel, usted puede verificar si el suelo está nivelado.

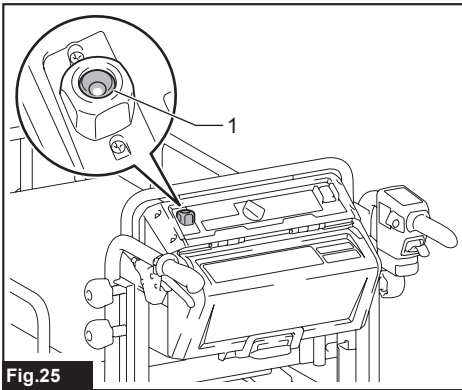

Fig.25

► 1. Nivel

OPERACIÓN

PRECAUCIÓN: Asegúrese de bloquear la palanca del freno antes de cargar o descargar objetos.

Operación de la máquina

AVISO: Asegúrese de insertar la llave de bloqueo antes de la operación. Si la llave de bloqueo no es insertada, se escuchará un pitido cuando jale el gatillo interruptor. El pitido se detendrá al soltar el gatillo interruptor y jalar la palanca del freno.

AVISO: Realice la inspección antes de operar la máquina consultando la sección de mantenimiento.

1. Asegúrese de que la palanca del freno esté asegurada. Instale los cartuchos de batería, inserte la llave de bloqueo y gírela en el sentido de las manecillas del reloj.
2. Seleccione los cartuchos de batería con el interruptor de selección de baterías.
3. Oprima el botón de encendido/apagado del panel de control para encender la máquina.

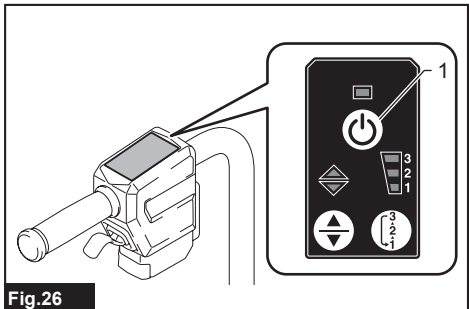

Fig.26

► 1. Botón de encendido/apagado

4. Jale la palanca del freno para liberar el seguro de ésta.

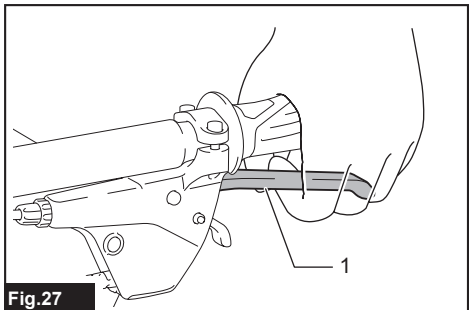

Fig.27

► 1. Palanca del freno

5. Sujete los mangos firmemente con ambas manos.

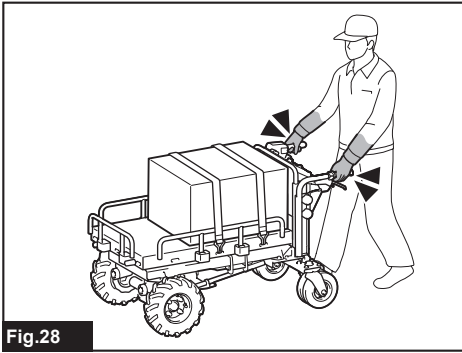

Fig.28

6. Jale el gatillo interruptor.

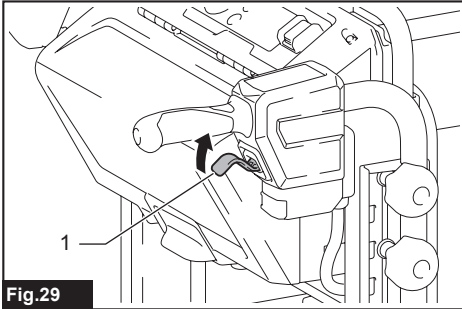

Fig.29

► 1. Gatillo interruptor

Carga de objetos

⚠PRECAUCIÓN: Antes de cargar objetos en la máquina, asegúrese de que esta esté apagada y que la palanca del freno esté bloqueada.

⚠PRECAUCIÓN: Asegúrese de cargar los objetos dentro de la cesta. Si los objetos sobresalen de la cesta, éstos podrían caerse o derrumbarse si tocan obstáculos.

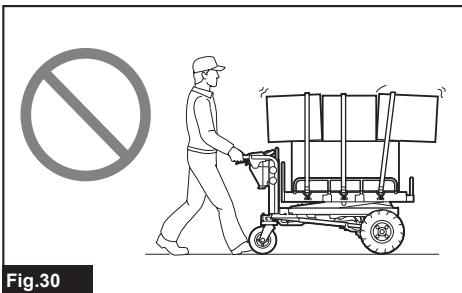

Fig.30

⚠PRECAUCIÓN: Asegúrese de cargar los objetos de tal forma que queden por debajo del nivel de los ojos. Si la carga es demasiado alta, la vista podría taparse y resultar peligroso. Asimismo, podría haber riesgo de volcadura y lesiones debido a la probabilidad de que la carga pierda el equilibrio.

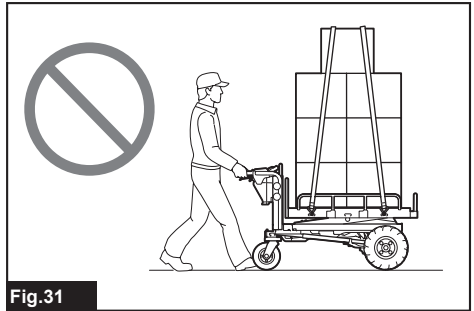

Fig.31

Cuando cargue objetos en la cesta, asegúrelos con cuerdas atando estas a los ganchos para cuerdas de la cesta.

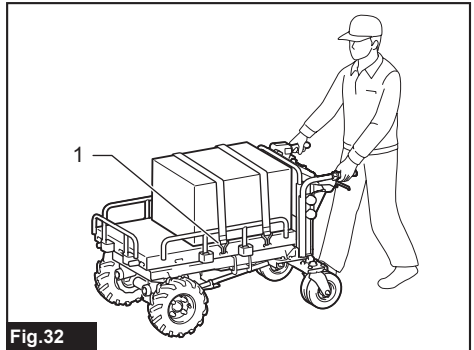

Fig.32

► 1. Gancho para cuerda

Levantar y bajar la cesta

⚠️ PRECAUCIÓN: Antes de levantar o bajar la cesta, asegúrese de bloquear la palanca del freno.

⚠️ PRECAUCIÓN: Levante o baje la cesta sobre un suelo plano y estable. La operación sobre un suelo inestable podría provocar un accidente o lesión.

⚠️ PRECAUCIÓN: Reduzca la carga al mínimo. Si la carga es grande, no intente levantar la cesta. Reduzca la carga y luego levante la cesta.

⚠️ PRECAUCIÓN: Cuando levante o baje la cesta, nunca inserte ni coloque una parte de su cuerpo debajo de la cesta.

⚠️ PRECAUCIÓN: Antes de levantar o bajar la cesta, asegúrese de que no haya personas ni obstáculos alrededor de la máquina.

Puede subir y bajar la posición de la cesta con el interruptor de ascenso y descenso.

1. Detenga la máquina y luego bloquee la palanca del freno.
2. Levante la cesta utilizando el interruptor de ascenso y descenso mientras sujeta la palanca del freno.
3. Bloquee la palanca del freno y luego baje las barras de protección de la cesta para cargar o descargar los objetos.
4. Levante las barras de protección de la cesta y luego baje la cesta a la posición más baja utilizando el interruptor de ascenso y descenso mientras sujeta la palanca del freno.

AVISO: Puede ajustar ligeramente la posición de la máquina usando el gatillo interruptor cuando se levanta la cesta. Asegúrese de bloquear la palanca del freno después de ajustar la posición de la máquina con el gatillo interruptor.

AVISO: Antes de operar la máquina con el gatillo interruptor, asegúrese de bajar la cesta a la posición más baja. Si la cesta no está en la posición más baja, la velocidad de desplazamiento de la máquina se limita a 0,8 km/h (0,5 millas/h).

MANTENIMIENTO

⚠️ PRECAUCIÓN: Asegúrese siempre de estacionar la máquina sobre suelo plano y bloquee la palanca del freno antes de almacenar la máquina o intentar realizar una inspección o tarea de mantenimiento.

⚠️ PRECAUCIÓN: Asegúrese siempre de que la llave de bloqueo y el cartucho de batería hayan sido extraídos de la máquina antes del almacenamiento, inspecciones o tareas de mantenimiento.

⚠️ PRECAUCIÓN: Retire siempre la llave de bloqueo cuando no vaya a utilizar la máquina. Guarde la llave de bloqueo en un lugar seguro y fuera del alcance de los niños.

Para mantener la SEGURIDAD y FIABILIDAD del producto, las reparaciones, y cualquier otra tarea de mantenimiento o ajuste deberán ser realizadas en centros de servicio autorizados o de fábrica Makita, empleando siempre repuestos Makita.

Inspección antes de la operación

Inspeccione lo siguiente antes de operar la máquina.

- Verifique que los pernos, tuercas y perillas estén firmemente apretados.

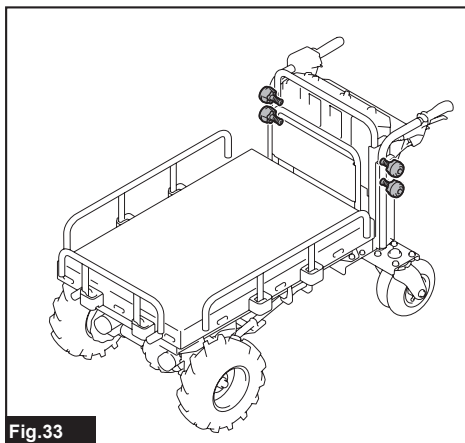

Fig.33

- Verifique que el freno funcione debidamente. Si siente que el freno no funciona lo suficiente, limpie el freno. Si no hay mejoría, solicite la reparación a los centros de servicio autorizado de Makita.
- Compruebe que los neumáticos de las ruedas delantera y traseras no estén dañados, y que el aire de los neumáticos sea suficiente.
- Compruebe que las lámparas delanteras y la lámpara trasera estén limpias. Límpielas si es necesario.

- Verifique que los raspadores estén en la posición correcta. Si el raspador está orientado hacia arriba, ajuste la orientación del raspador al aflojar los pernos. Al apretar los pernos, no empuje el raspador hacia la parte delantera de la máquina.

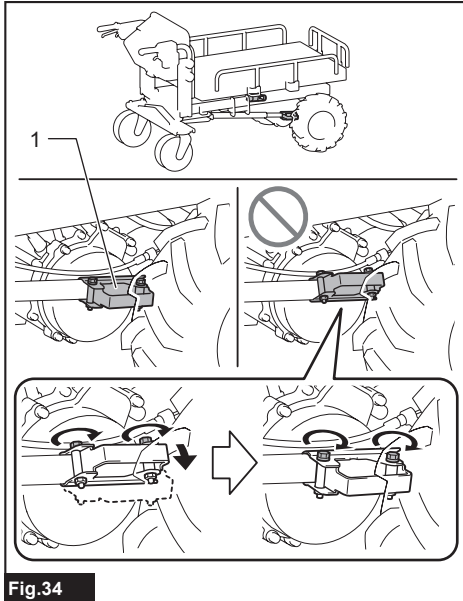

Fig. 34

► 1. Raspador

Limpieza de la máquina

AVISO: Nunca use gasolina, bencina, diluyente (tíner), alcohol o sustancias similares. Puede que esto ocasione grietas o descoloramiento.

AVISO: No utilice una lavadora de alta presión para la limpieza.

AVISO: Cuando limpie la máquina, asegúrese de cerrar la cubierta de la caja de batería. De lo contrario, podría entrar agua en la caja de batería y causar un mal funcionamiento de la máquina.

Elimine el lodo, tierra y suciedad de la máquina. Limpie la máquina con agua de la llave. Después de limpiarla, seque la máquina con un paño seco.

Almacenamiento

AVISO: Antes de almacenar la máquina, asegúrese de que la cesta esté en la posición más baja.

Bloquee la palanca del freno y retire los cartuchos de batería y la llave de bloqueo. Almacene la máquina en un lugar seguro y fuera del alcance de los niños.

Rellenado de aire del neumático

Verifique que al neumático de las ruedas delanteras y traseras no les falte aire. Si el neumático no tiene suficiente aire, rellénelo con aire usando un inflador. La presión de aire es como sigue:

- Neumático para la rueda delantera: 280 kPa (40 PSI)
- Neumático para la rueda trasera: 525 kPa (75 PSI)

Rueda delantera

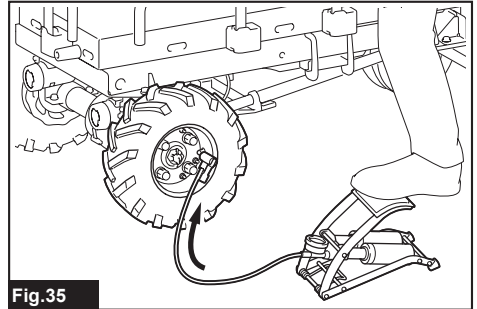

Fig. 35

Rueda trasera

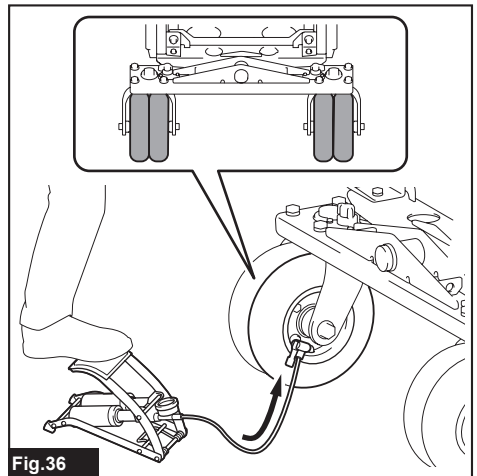

Fig. 36

Reemplazo del neumático

⚠PRECAUCIÓN: Antes de reemplazar los neumáticos, asegúrese de descargar todos los objetos de la máquina.

⚠PRECAUCIÓN: Cuando reemplace los neumáticos, use guantes.

Reemplazo del neumático de la rueda delantera

NOTA: Al instalar el neumático gris, instálelo de modo que la válvula mire hacia afuera.

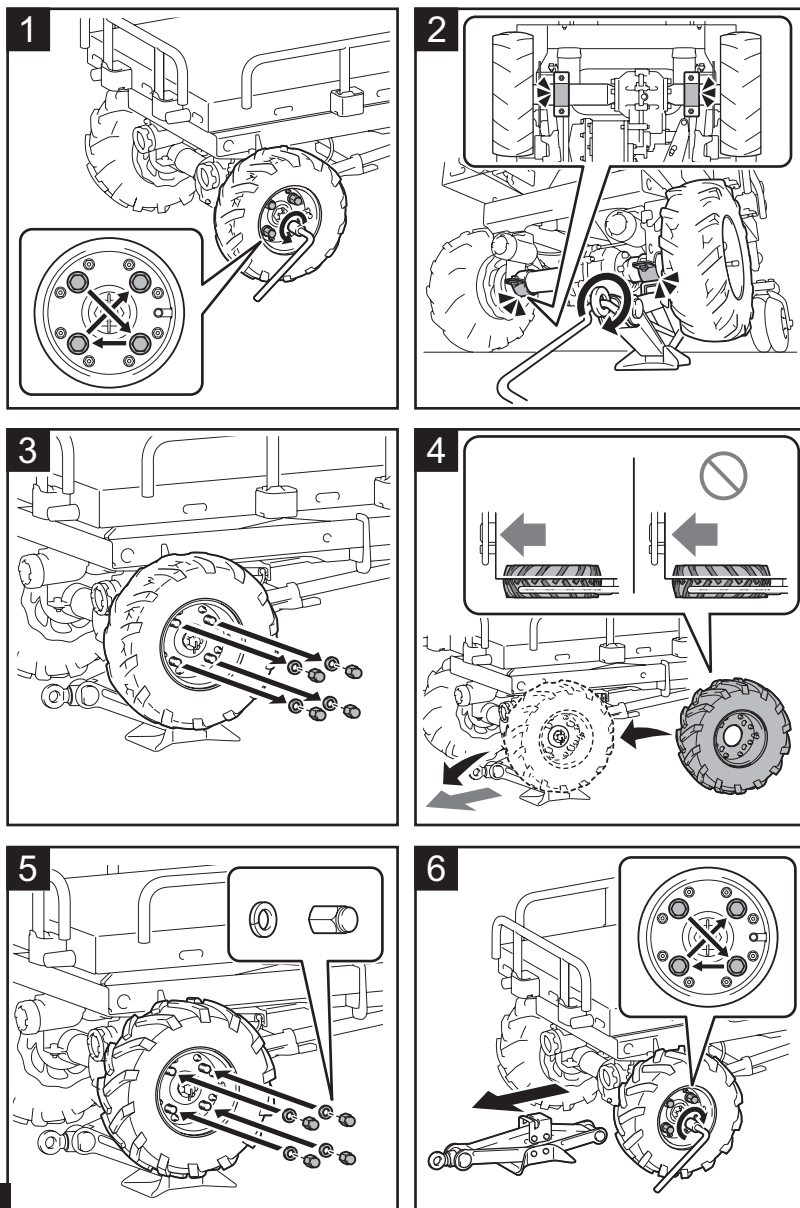

Fig.37

Reemplazo del neumático de la rueda trasera

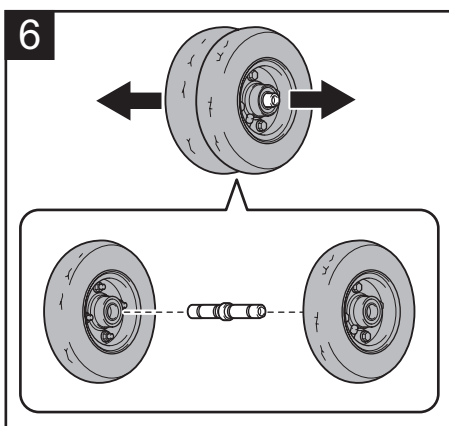
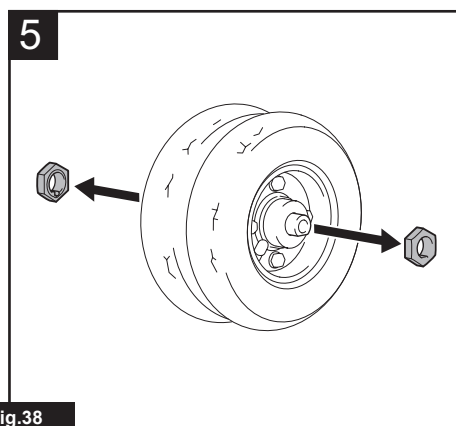
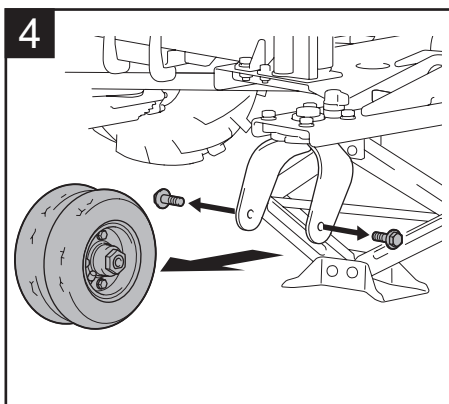
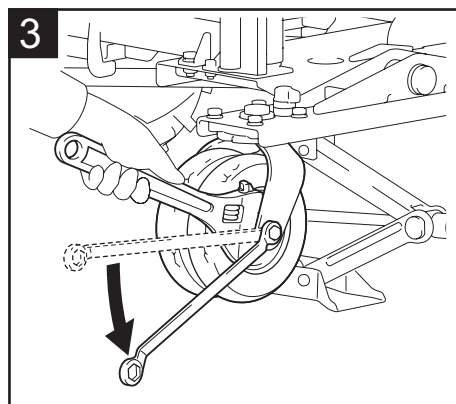
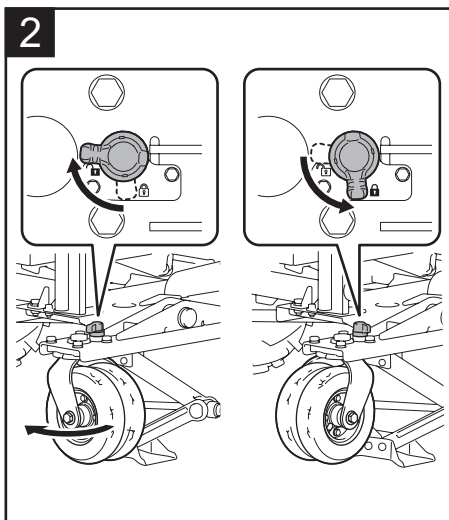
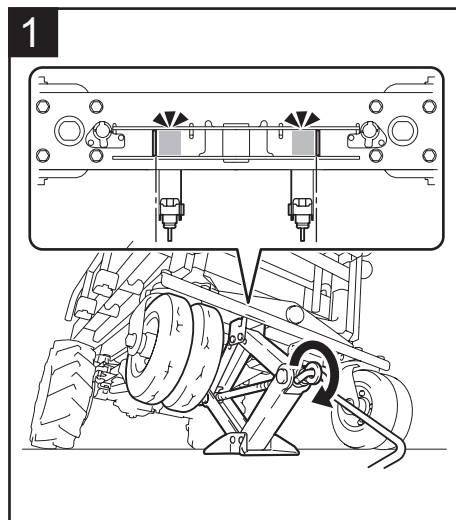

Fig.38

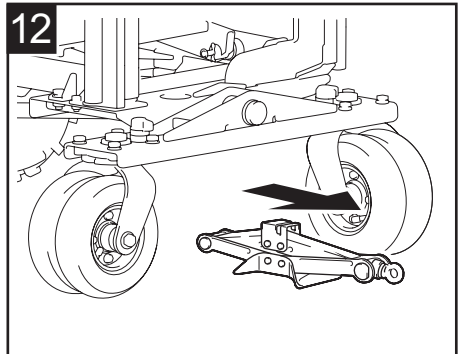
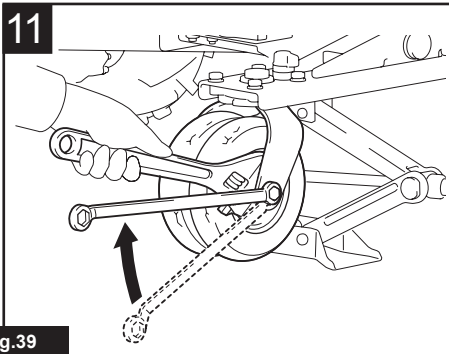
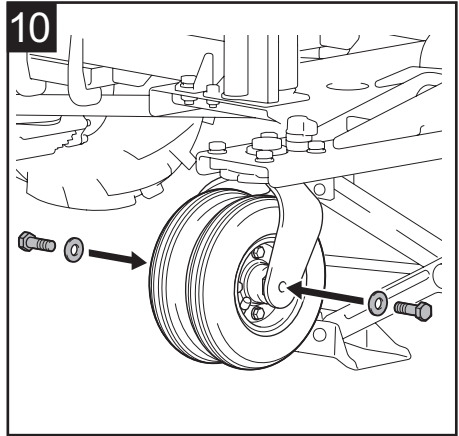
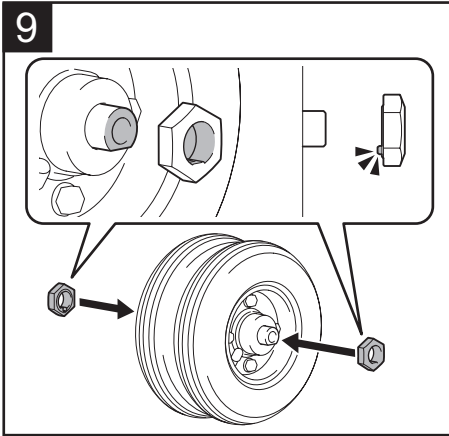
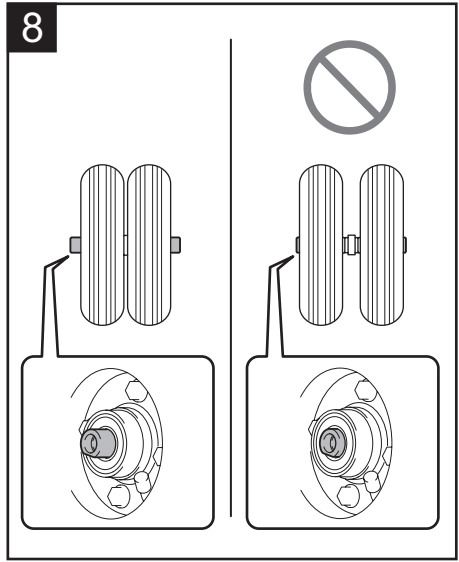
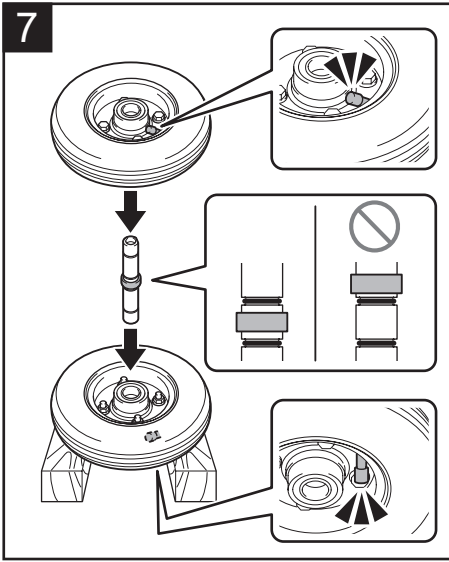

Fig.39

RESOLUCIÓN DE PROBLEMAS

Antes de solicitar alguna reparación, primero realice una inspección por su cuenta. Si detecta algún problema que no esté explicado en el manual, no desarme la máquina. En vez de esto, solicite la reparación a un centro de servicio autorizado de Makita, usando siempre piezas de repuesto Makita.

Estado de la anomalía	Luz indicadora de alimentación principal	Causa	Solución
La máquina no enciende.	Apagada.	No se han instalado dos cartuchos de batería.	Instale dos cartuchos de batería cargados.
		Problema con la batería (bajo voltaje)	Recargue el cartucho de batería. Si la recarga no funciona, reemplace el cartucho de batería.
		El interruptor de selección de baterías no está en la posición correcta.	Seleccione la batería correcta mediante el interruptor de selección de baterías.
La máquina no arranca.	La luz parpadea en rojo.	El nivel de carga de la batería es bajo.	Recargue el cartucho de batería. Si la recarga no funciona, reemplace el cartucho de batería.
		Al menos una de las baterías está descargada.	Retire la batería descargada, o reemplácela con una cargada. En este caso, la lámpara del extremo izquierdo del indicador de batería de la batería correspondiente parpadea.
	La luz parpadea en verde.	La llave de bloqueo no está insertada.	Inserte la llave de bloqueo y gírela en el sentido de las manecillas del reloj.
		La máquina se ha detenido debido a una sobrecarga.	Reduzca el peso de los objetos cargados.
		Las ruedas delantera o trasera están atascadas o bloqueadas.	Retire la causa de las ruedas atascadas o bloqueadas.
	La lámpara se enciende en rojo.	La máquina se ha detenido debido a un sobrecalentamiento.	Enfríe la máquina y la batería.
	La luz parpadea en color rojo y verde alternadamente.	La llave de bloqueo no está insertada.	Inserte la llave de bloqueo y gírela en el sentido de las manecillas del reloj.
		La máquina detectó una anomalía.	Apague la máquina, y vuélvala a encender. Ha ocurrido un desperfecto de la máquina. Solicite la reparación a un centro de servicio autorizado de Makita.
	La lámpara se ilumina en color verde.	La palanca de cambio neutral no está en su posición original.	Bloquee la palanca del freno, y luego regrese la palanca de cambio neutral a su posición original.
	La máquina se detiene después de un poco de uso.	La luz parpadea en rojo.	El nivel de carga de la batería es bajo.

Detección y solución de problemas cuando la máquina se para

⚠️ ADVERTENCIA: A menos que sea absolutamente necesario, nunca desactive el freno de apoyo de la máquina con la palanca de cambio neutral. Dado que el freno de apoyo de la máquina está desactivado, la máquina podría moverse involuntariamente y provocar un accidente o lesiones personales.

⚠️ ADVERTENCIA: Asegúrese de devolver la palanca de cambio neutral a su posición original después de tirar de la palanca hacia afuera.

Si la máquina no se puede mover cuando se agotan las baterías o se produce un mal funcionamiento de la máquina, puede mover la máquina manualmente tirando de la palanca de cambio neutral hacia afuera para desactivar el freno de apoyo.

1. Bloquee la palanca del freno.
2. Descargue todos los objetos de la máquina.

⚠️ PRECAUCIÓN: Asegúrese de descargar todos los objetos de la máquina. La máquina podría moverse involuntariamente si los objetos se dejan en la máquina.

3. Si la máquina está en una pendiente, desbloquee la palanca del freno y oriente la máquina de modo que la palanca del freno esté en el lado superior de la pendiente y la máquina quede paralela a la pendiente. Bloquee la palanca del freno.

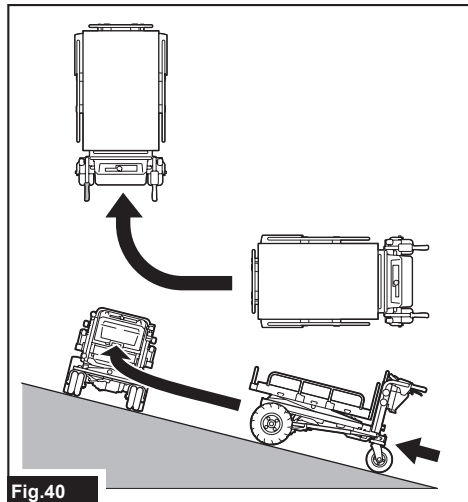

Fig.40

4. Asegúrese de que la máquina no se mueva, y tire de la palanca de cambio neutral hacia afuera.

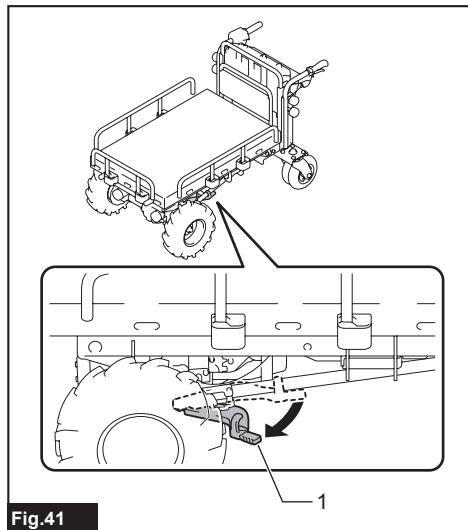

Fig.41

► 1. Palanca de cambio neutral

5. Desbloquee la palanca del freno, y mueva la máquina manualmente a un lugar seguro. Dado que el freno de apoyo está deshabilitado, mueva la máquina con cuidado con la palanca del freno para que la velocidad no aumente.

6. Después de mover la máquina a un lugar seguro, bloquee la palanca del freno.

7. Regrese la palanca de cambio neutral a su posición original. Asegúrese de que la palanca de cambio neutral haya regresado completamente a su posición, como se muestra en la figura.

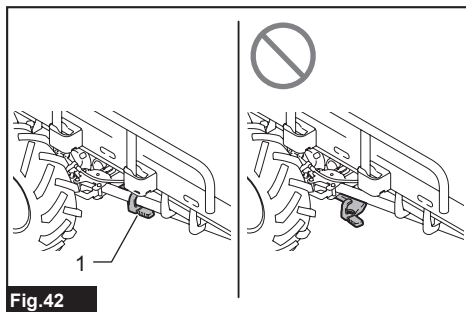

Fig.42

► 1. Palanca de cambio neutral

ACCESORIOS OPCIONALES

⚠PRECAUCIÓN: Estos accesorios o aditamentos están recomendados para utilizarse con su máquina Makita especificado en este manual. El uso de cualquier otro accesorio o aditamento puede ocasionar riesgo de lesiones personales. Use los accesorios o aditamentos sólo para los propósitos para los que fueron diseñados.

⚠PRECAUCIÓN: Utilice únicamente accesorios o aditamentos Makita para la máquina. El uso de cualquier otro accesorio o aditamento podría ocasionar lesiones personales graves.

Si necesita cualquier ayuda para más detalles en relación con estos accesorios, pregunte a su centro de servicio local Makita.

- Neumático frontal (negro)
- Neumático frontal (gris)
- Neumático trasero (gris)
- Batería y cargador originales de Makita

NOTA: Algunos de los artículos en la lista puede que vengan junto con el paquete del producto como accesorios incluidos. Puede que estos accesorios varíen de país a país.

GARANTÍA LIMITADA DE MAKITA

Ésta Garantía no aplica para México

Consulte la hoja de la garantía anexa para ver los términos más vigentes de la garantía aplicable a este producto. En caso de no disponer de esta hoja de garantía anexa, consulte los detalles sobre la garantía descritos en el sitio web de su país respectivo indicado a continuación.

Estados Unidos de América: www.makitatools.com

Canadá: www.makita.ca

Otros países: www.makita.com

< USA only >

WARNING

Some dust created by power sanding, sawing, grinding, drilling, and other construction activities contains chemicals known to the State of California to cause cancer, birth defects or other reproductive harm. Some examples of these chemicals are:

- lead from lead-based paints,
- crystalline silica from bricks and cement and other masonry products, and
- arsenic and chromium from chemically-treated lumber.

Your risk from these exposures varies, depending on how often you do this type of work. To reduce your exposure to these chemicals: work in a well ventilated area, and work with approved safety equipment, such as those dust masks that are specially designed to filter out microscopic particles.

< Sólo en los Estados Unidos >

ADVERTENCIA

Algunos polvos creados por el lijado, aserrado, esmerilado, taladrado y otras actividades de la construcción contienen sustancias químicas reconocidas por el Estado de California como causantes de cáncer, defectos de nacimiento y otros peligros de reproducción. Algunos ejemplos de estos productos químicos son:

- plomo de pinturas a base de plomo,
- sílice cristalino de ladrillos y cemento y otros productos de albañilería, y
- arsénico y cromo de maderas tratadas químicamente.

El riesgo al que se expone varía, dependiendo de la frecuencia con la que realice este tipo de trabajo. Para reducir la exposición a estos productos químicos: trabaje en un área bien ventilada y póngase el equipo de seguridad indicado, tal como las máscaras contra polvo que están especialmente diseñadas para filtrar partículas microscópicas.

Makita Corporation

3-11-8, Sumiyoshi-cho,
Anjo, Aichi 446-8502 Japan

www.makita.com

885952-939
DCU601-1
EN, FRCA, ESMX
20230830